

# Cozee

Ліжечко

## Інструкція з експлуатації

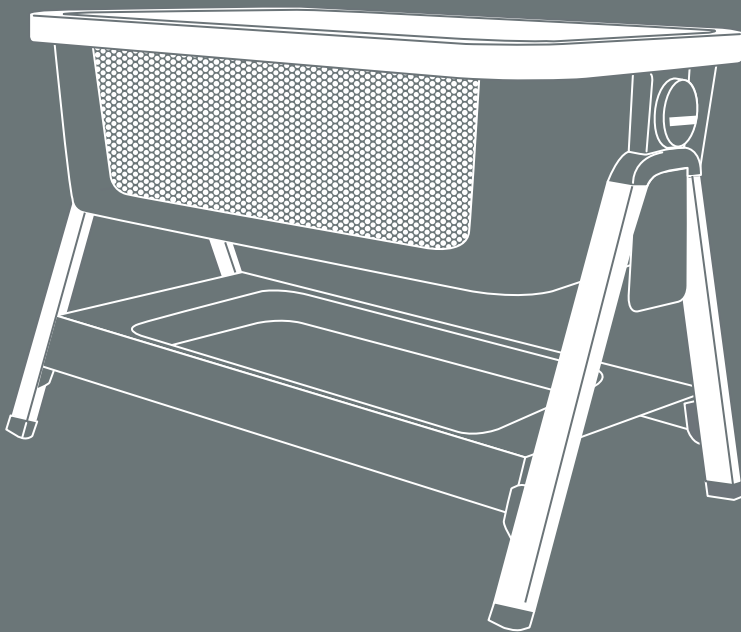

## Розпаковка ліжечка

Витягніть ліжечко з сумки для транспортування

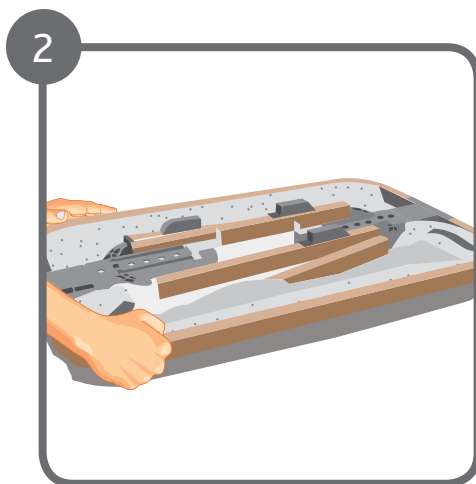
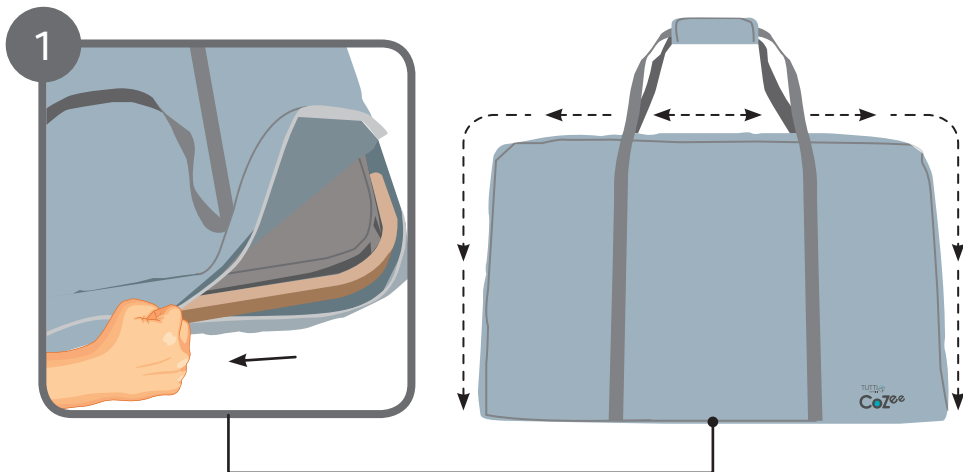

# Розпаковка ліжечка

## Розкладіть ніжки

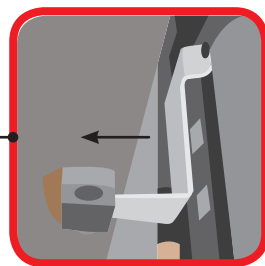
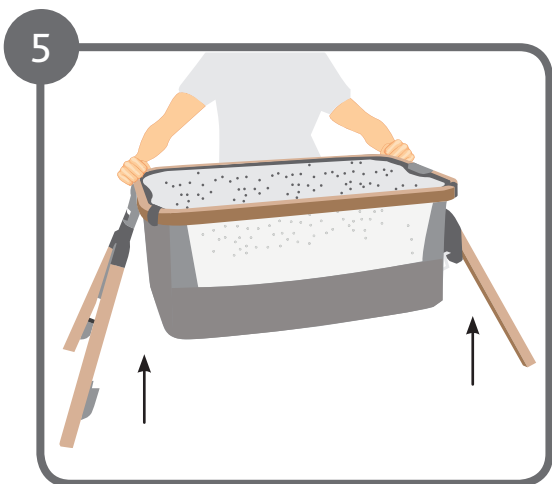
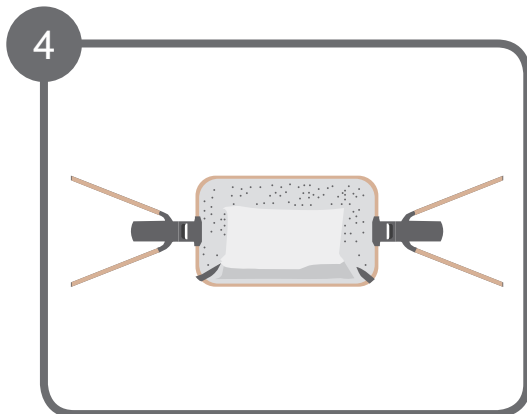
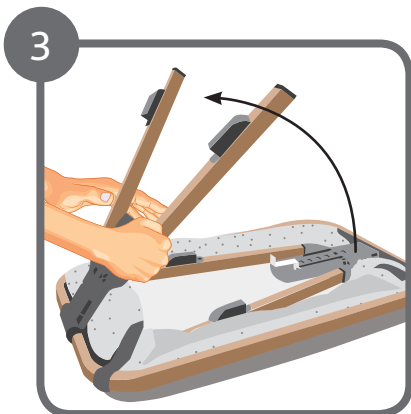

### **⚠️ ЗАСТЕРЕЖЕННЯ**

Переконайтеся, що металеві L-подібні кронштейни успішно закріпилися за пластиковими приймачами на нижній стороні основи ліжечка.

# Розпаковка ліжечка

Вставте нижню полицю

6

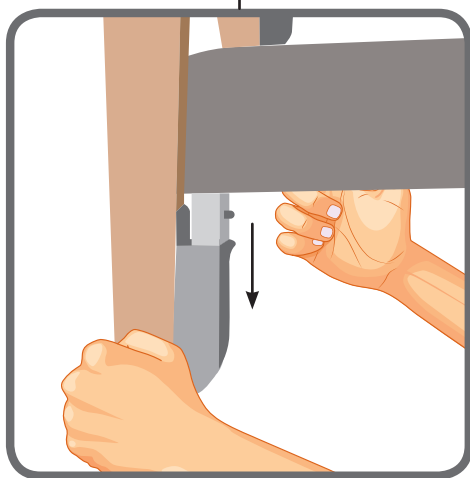
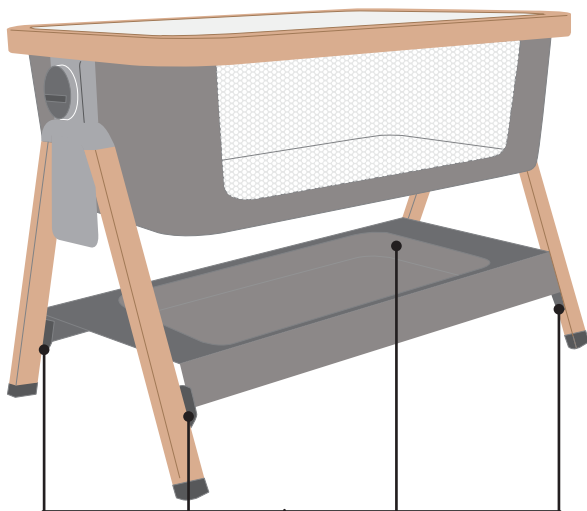

# Складання ліжечка

## Вилучення нижньої полиці

1

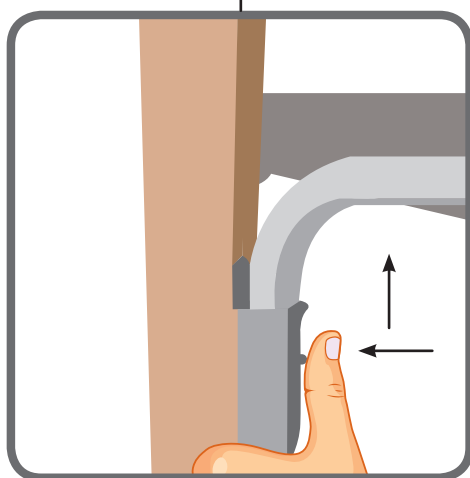
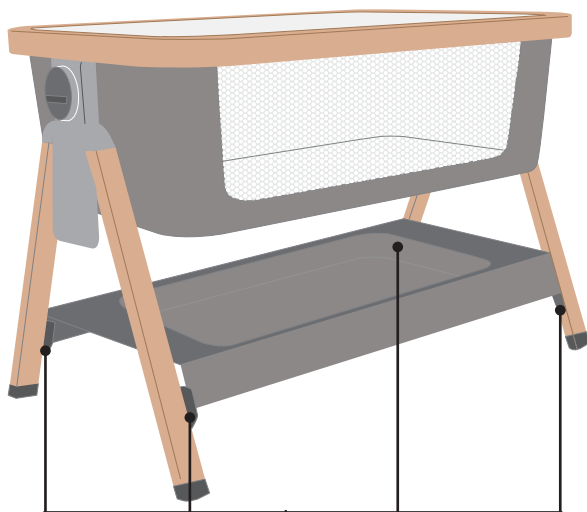

# Складання ліжечка

## Складання ніжок

2

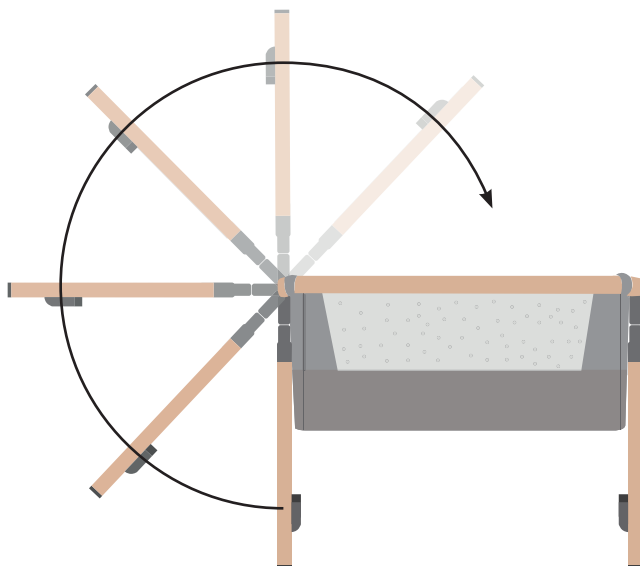

3

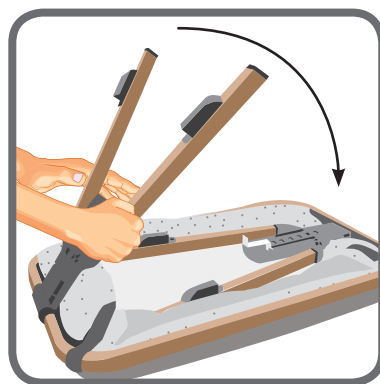
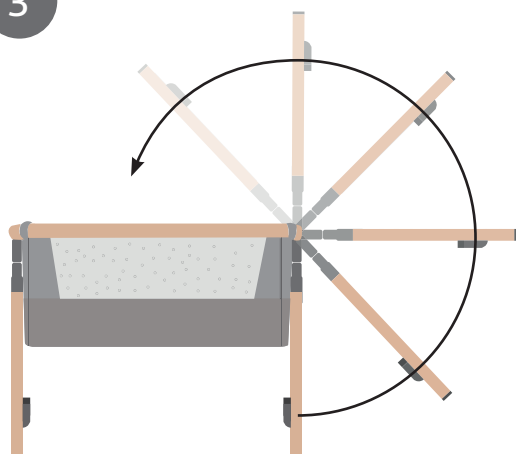

## Складання ліжечка

Помістіть ліжечко у сумку для транспортування

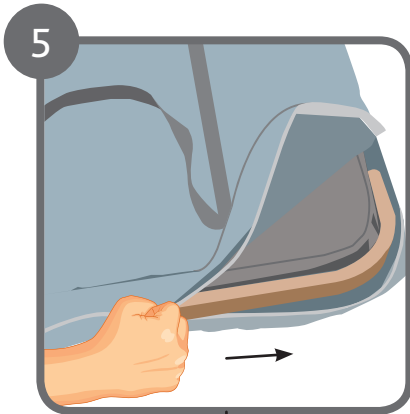
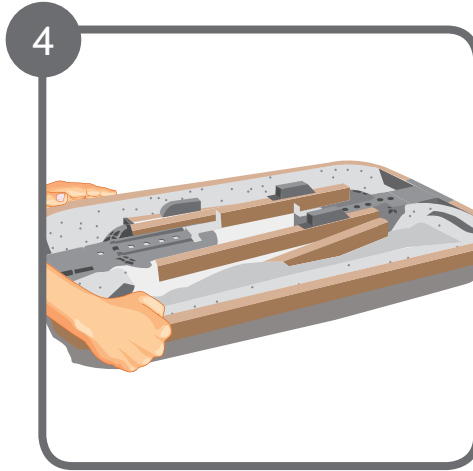

# Приєднання ліжечка до батьківського ліжка

## Виміряйте висоту ліжка

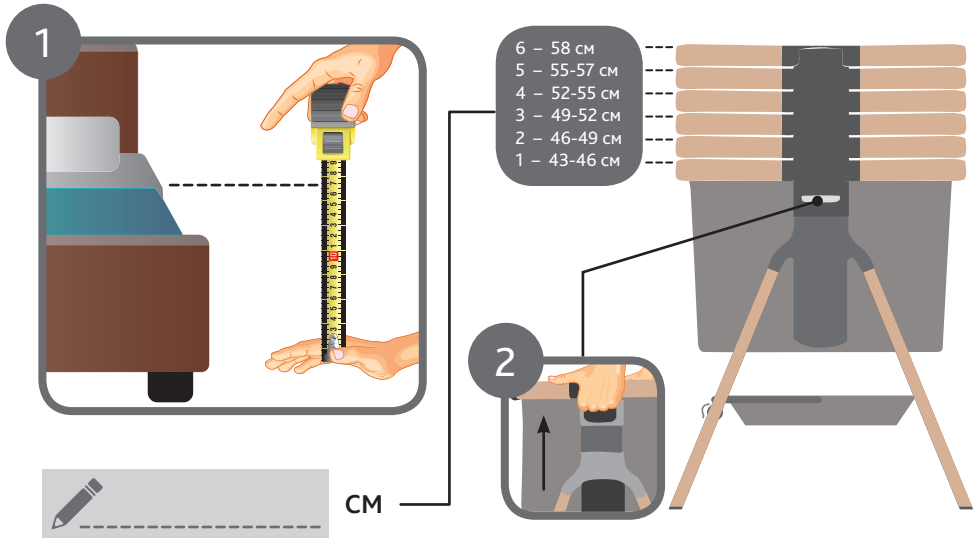

### **⚠️ ЗАСТЕРЕЖЕННЯ**

Щоб уникнути смерті від того, що шия немовляти зачепиться за верхню поручню з боку дорослого ліжка, верхня поручня має бути не вище матраца для дорослих. Завжди піднімайте бортик, якщо він не прикріплений до дорослого ліжка.

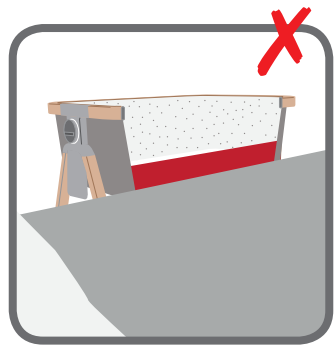
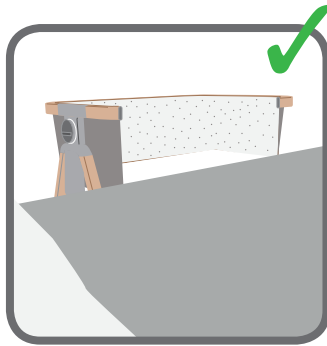



# Приєднання ліжечка до батьківського ліжка

## Фіксація пристібних ременів

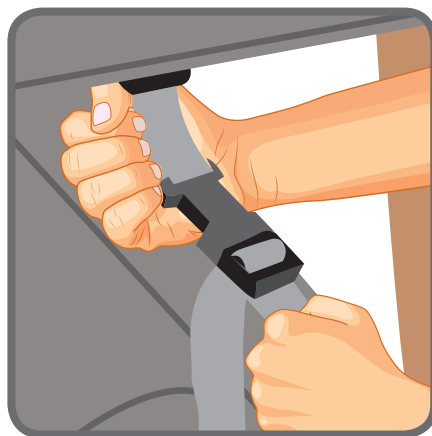
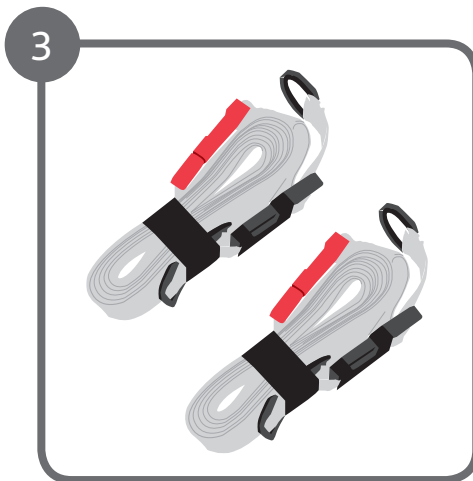

# Приєднання ліжечка до батьківського ліжка

## Кріплення до рами ліжечка

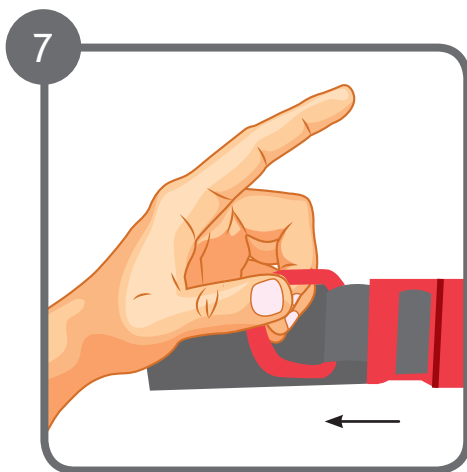
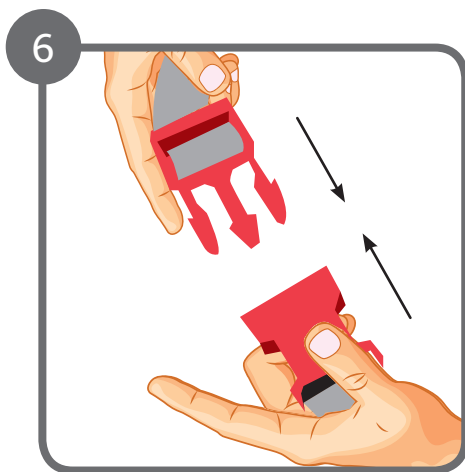
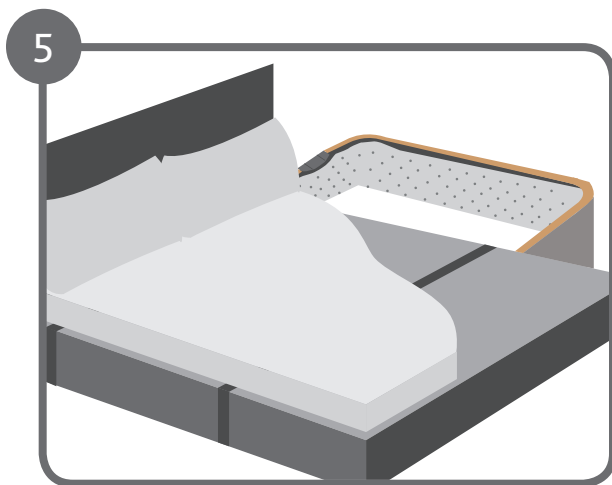

# Приєднання ліжечка до батьківського ліжка

## Гарно зафіксуйте ліжечко

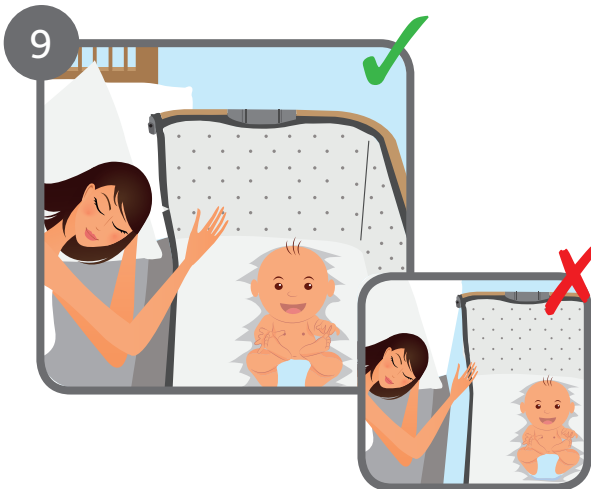
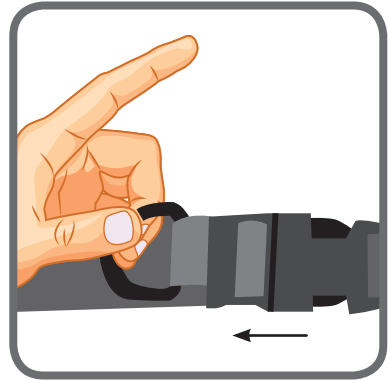

### **⚠️ ЗАСТЕРЕЖЕННЯ**

Небезпека защемлення.

Щоб запобігти смерті від защемлення, ліжечко біля батьківського ліжка має бути закріплено належним чином і за допомогою пристібних ременів.

- Ніколи не повинно бути розриву між ліжечком та матрацом на батьківському ліжку.
- Перед кожним використанням перевіряйте герметичність, потягнувши ліжечко у напрямку від батьківського ліжка. Якщо між ліжечком та батьківським ліжком є щілина, не використовуйте виріб.

### **⚠️ ЗАСТЕРЕЖЕННЯ**

Необхідно завжди використовувати 2 пристібні ремені в режимі нічного сну.

## Від'єднання ліжечка від батьківського ліжка

### **ЗАСТЕРЕЖЕННЯ**

Коли ви від'єднуєте ліжечко від батьківського ліжка, упевніться у тому, що дитина знаходиться не в ліжечку.

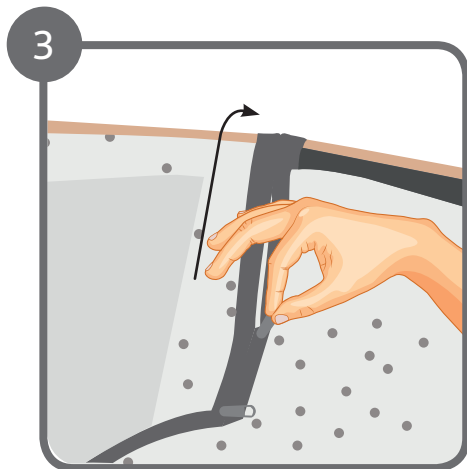
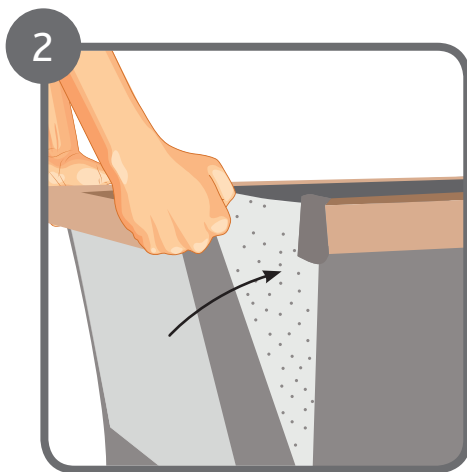
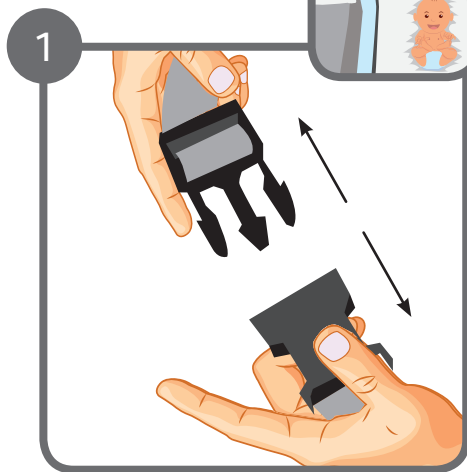

# Характеристики

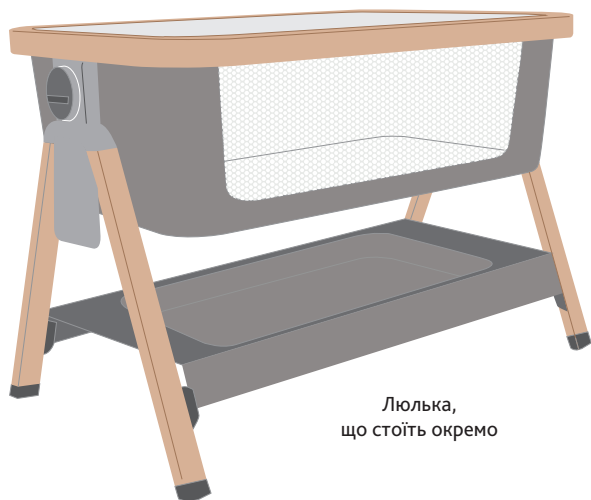

Люлька,  
що стоїть окремо



Опущена боковина  
для легкого доступу  
в ліжечко

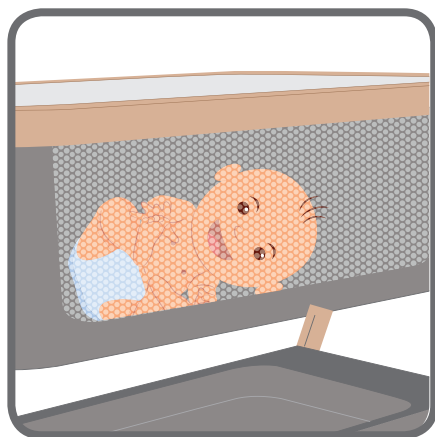

Дихаючі віконця  
та зоровий контакт з малюком

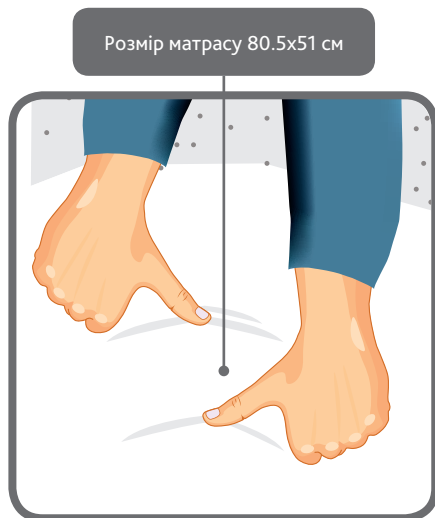

Матрас  
з піною Deluxe

# Характеристики

## **ЗАСТЕРЕЖЕННЯ**

Перепад висоти, де розміщується голівка та ніжки малюка, не має бути більше за 5 см або 1 положення висоти CoZee

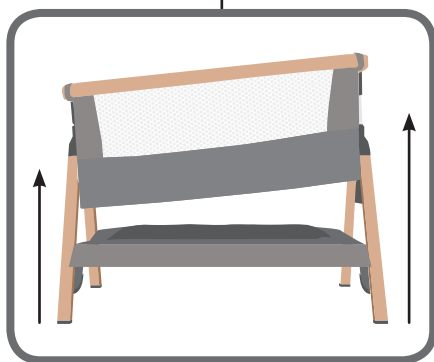

Нахиліть ліжко  
у разі нежито чи зривувань



Зручна полиця для зберігання  
необхідних речей

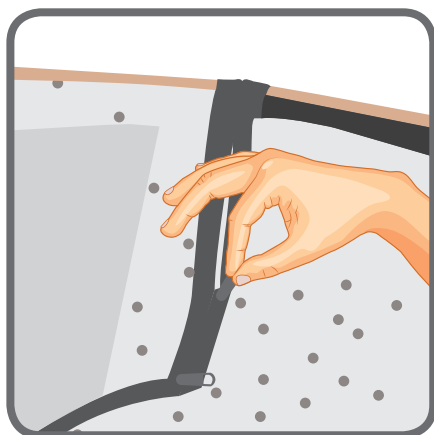

Зімний текстиль  
можна прати

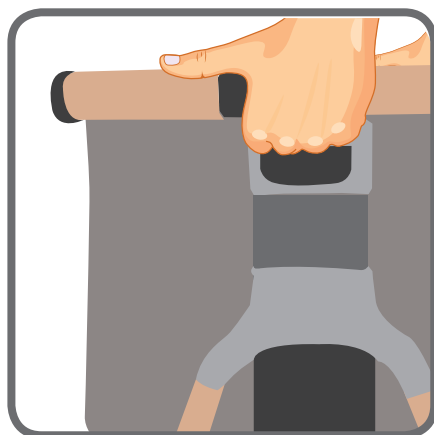

6 позицій висоти, щоб підлаштуватися  
під будь-яке батьківське ліжко

## Чищення та догляд

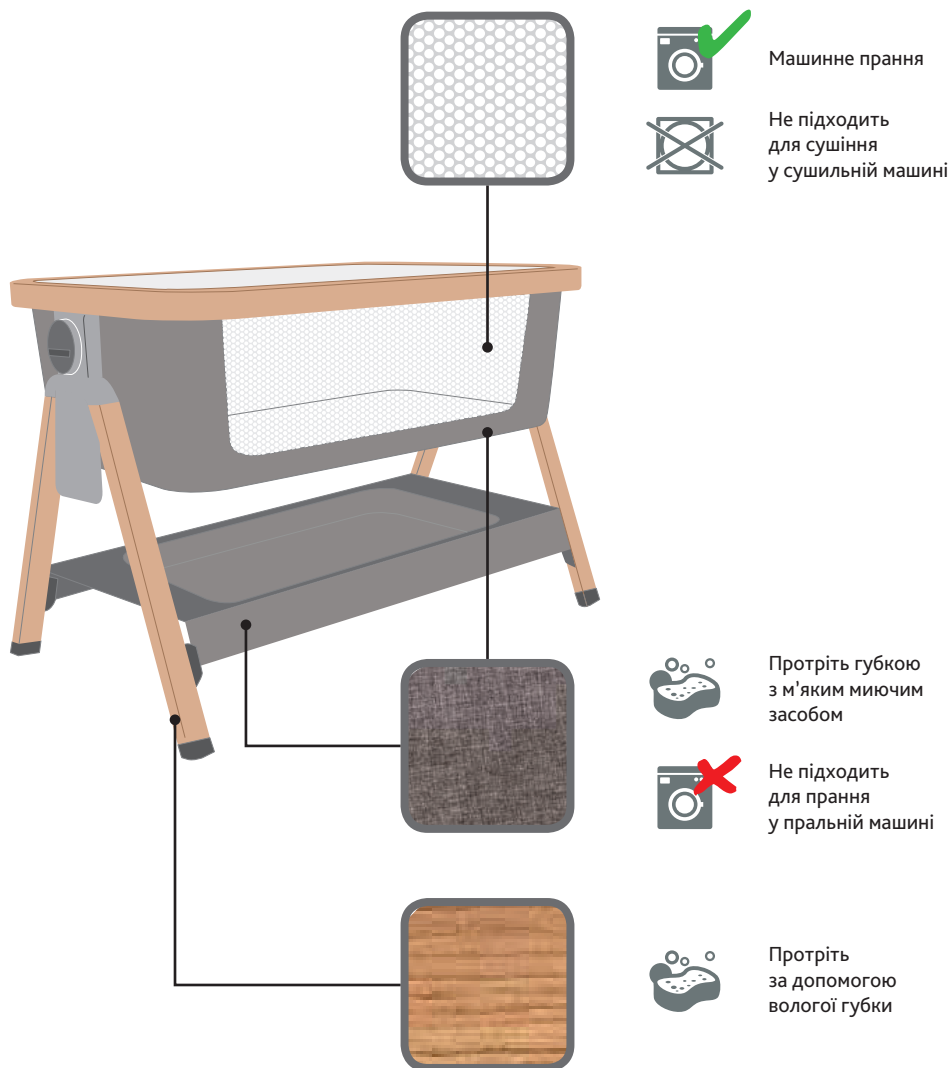

Машинне прання



Не підходить  
для сушіння  
у сушильній машині



Протріть губкою  
з м'яким миючим  
засобом



Не підходить  
для прання  
у пральній машині



Протріть  
за допомогою  
волоγοї губки

# Важлива інформація про безпеку



## ЗАСТЕРЕЖЕННЯ



**Збережіть цю інформацію на майбутнє.  
Уважно прочитайте її перед використанням виробу.**

1. **ЗАСТЕРЕЖЕННЯ.** Не використовуйте ліжечко CoZee, якщо дитина може сидіти, стояти на колінах або самостійно підтягуватися.
2. **ЗАСТЕРЕЖЕННЯ.** Недотримання цих попереджень та інструкцій може призвести до серйозних травм або смерті. Завжди дотримуйтеся інструкцій зі складання для кожного виробу.
3. **ЗАСТЕРЕЖЕННЯ.** Небезпека защемлення. Щоб запобігти смерті від защемлення, ліжечко біля батьківського ліжка має бути закріплено належним і за допомогою пристібних ременів.
  - a) Ніколи не повинно бути розриву між ліжечком та матрацом на батьківському ліжку.
  - b) Перед кожним використанням перевіряйте герметичність, потягнувши ліжко у напрямку від батьківського ліжка.
  - c) Якщо між ліжечком та батьківським ліжком є щілина, не використовуйте виріб.
4. **ЗАСТЕРЕЖЕННЯ.** Завжди використовуйте усі необхідні частини для кожного режиму використання. Перегляньте список у посібнику з експлуатації необхідних частин. Періодично перевіряйте продукт на наявність ослаблених, пошкоджених або відсутніх частин.
5. **ЗАСТЕРЕЖЕННЯ.** Щоб уникнути смерті від того, що шия немовляти зачепиться за верхню поручню. Поруч із батьківським ліжком верхня поручня не повинна бути вищою за матрац батьківського ліжка. Завжди підвищуйте бік, коли він не прикріплений до батьківського ліжка.
6. **ЗАСТЕРЕЖЕННЯ.** 2 пристібні ремені завжди повинні використовуватися в режимі спального місця біля батьківського ліжка.
7. **ЗАСТЕРЕЖЕННЯ.** Ліжечко слід використовувати лише з внутрішньою підкладкою.
8. **ЗАСТЕРЕЖЕННЯ.** Максимальна товщина матраса не повинна перевищувати лінію, позначену в середині ліжечка.
9. **ЗАСТЕРЕЖЕННЯ.** Приставне ліжечко CoZee слід розміщувати на горизонтальній підлозі. Маленьким дітям забороняється гратися без нагляду поблизу дитячого ліжечка CoZee.



10. **ЗАСТЕРЕЖЕННЯ.** Завжди читайте та дотримуйтесь інструкцій зі складання для правильної трансформації від однієї моделі до іншої.
11. **ЗАСТЕРЕЖЕННЯ.** Не використовуйте ліжечко, якщо якісь частини відсутні, пошкоджені або зламані. Зв'яжіться з Tutti Bambini для заміни частин, якщо це необхідно.
12. **ЗАСТЕРЕЖЕННЯ.** Пам'ятайте про ризик відкритого вогню та інших джерел сильного тепла поблизу ліжечка CoZee.
13. **ЗАСТЕРЕЖЕННЯ.** Шнури можуть викликати удушення! Не розміщуйте предмети зі шнурком навколо шиї дитини (зав'язки на капюшоні або шнури на пустушках). Не підвішуйте шнури над ліжечком і не прикріплюйте шнури до іграшок.
14. **ЗАСТЕРЕЖЕННЯ.** Ліжечка CoZee призначені для використання лише з батьківськими ліжками висотою 43-58 см (від підлоги до верху дорослого матраса).
15. **ЗАСТЕРЕЖЕННЯ.** Ліжечко CoZee призначене для того, щоб створити місце для сну немовляти до моменту, поки він або вона не почнуть вставати на коліна або сидати (приблизно у віці 5 місяців). Після перемістіть дитину в інше ліжечко для сну.
16. **ЗАСТЕРЕЖЕННЯ.** Ліжечко CoZee не можна використовувати з такими каркасами ліжок: розкладними, диванами, ліжками з високими спальними місцями, ліжками з низькими спальними місцями, ліжками-футонами, антикварними та водяними ліжками.

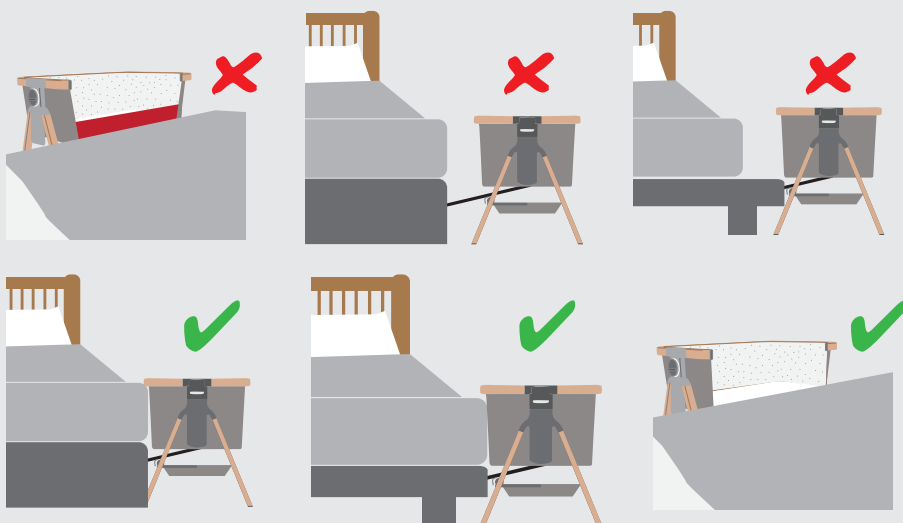





TUTTI   
bambini

[www.tuttibambini.com](http://www.tuttibambini.com)