

# Baby Einstein

# #90649WS

Ігровий килимок «Ритм рифу»  
(Rhythm of the Reef Play Gym™)



ВАЖЛИВО! ЗБЕРІГАТИ НА ВИПАДОК НЕОБХІДНОСТІ.

*share. learn. connect.™*  
**Kids II** [kidsii.com/connect](http://kidsii.com/connect)

ВИГОТОВЛЕНО ДЛЯ KIDS II® • ©2016 KIDS II, INC.

**KIDS II, INC.**, АТЛАНТА, ДЖОРДЖІЯ США 30305 • 1-800-230-8190 • [www.kidsii.com/help](http://www.kidsii.com/help)  
**KIDS II CANADA CO.** ТОРОНТО, ОНТАРІО КАНАДА M2J 5C2 • 1-800-230-8190

**KIDS II AUSTRALIA PTY LIMITED** КАСЛ ХІЛЛ, НОВИЙ ПІВДЕННИЙ ВЕЛЬС АВСТРАЛІЯ 2154  
• (02) 9894-1855

**KIDS II JAPAN K.K.** ШІНДЖЮКУ, ТОКІО, ЯПОНІЯ, 163-0529 • (03) 5322-6081

**KIDS II US MEXICO S.A. DE C.V.** AVE. VASCO DE QUIROGA # 3900 • INT. 905-A COL • ЛОМАС  
ДЕ САНТА ФЕ, АЛЬВАРО ОБРЕГОН, МЕХІКО, МЕХІКО С.Р. 01219 • (55) 5292-8488

**KIDS II UK LTD.** 725 SARAVILLITY GREEN, ЛУТОН, БЕДФОРДШИР, СПОЛУЧЕНЕ КОРОЛІВСТВО,  
LU13LU • +44 01582 816 080

**KIDS II AMSTERDAM** • +31 20 2410934

90649\_6WS\_IS\_040716





## ПОПЕРЕДЖЕННЯ

### Для запобігання серйозних травм чи смерті:

- НІКОЛИ не залишайте дитину без нагляду.
- Використовувати лише під наглядом дорослих.
- НЕ приєднати до виробу додаткові пасма та ремінці.
- Завжди використовуйте ремінці, що додаються, аби приєднати іграшку для ліжечка до ігрових дуг чи дитячого ліжечка.
- Використовувати виріб лише, якщо він зібраний згідно даної інструкції.
- НЕ дозволяти малюкам спати на даному килимку.
- НЕ використовувати даний виріб в якості покривала.
- Використовувати лише як килимок на підлогу.
- НЕ використовувати килимок в дитячому ліжечку, на ігровому майданчику тощо.
- НЕ призначений для перенесення дитини.
- НЕ з'єднувати крючки ігрової дуги з петлями на верхній частині килимка.
- НЕ поєднувати з'єднуючі елементи разом через все ліжечко, ігровий майданчик чи ігровий килимок. Ніколи не поєднуйте з'єднуючі елементи, аби утворити ланцюжок довжиною понад 30 см.



**УВАГА** Ігрові дуги знаходяться під натягом. Для уникнення травм міцно тримайте і повільно послаблюйте натяг.

# ВАЖЛИВО

- Вимагається збірка дорослими.
- Будьте обережні при розпакуванні та збірці.

## Список деталей та їх зображення

№ п/п	К-сть	Опис
1	(1)	Ігровий килимок
2	(1)	Комплект ігрових дуг
3	(1)	Музична іграшка
4	(1)	Іграшка, що розвиває хапальний рефлекс
5	(1)	Подушка-опора
6	(1)	Дзеркальце
7	(2)	Картки
8	(1)	Прорізувач
9	(5)	З'єднуючий елемент Fun Link™

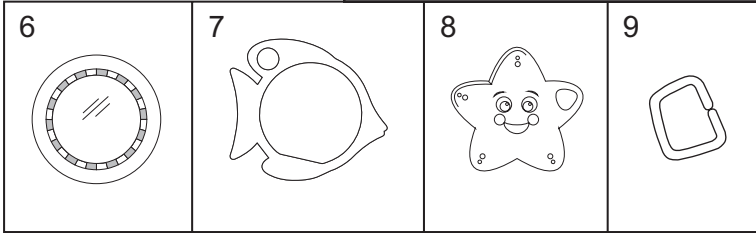
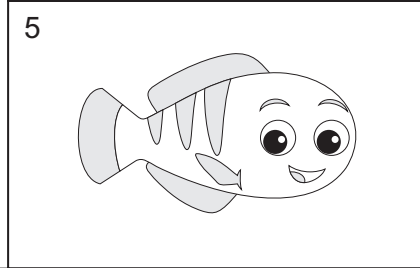
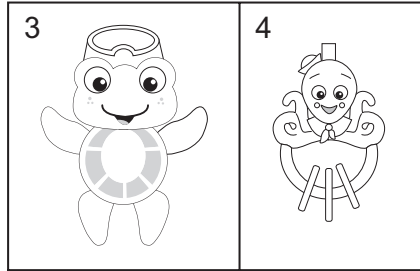
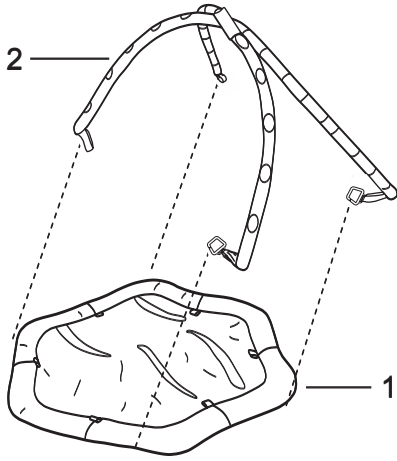

# Інструкція по збірці

1

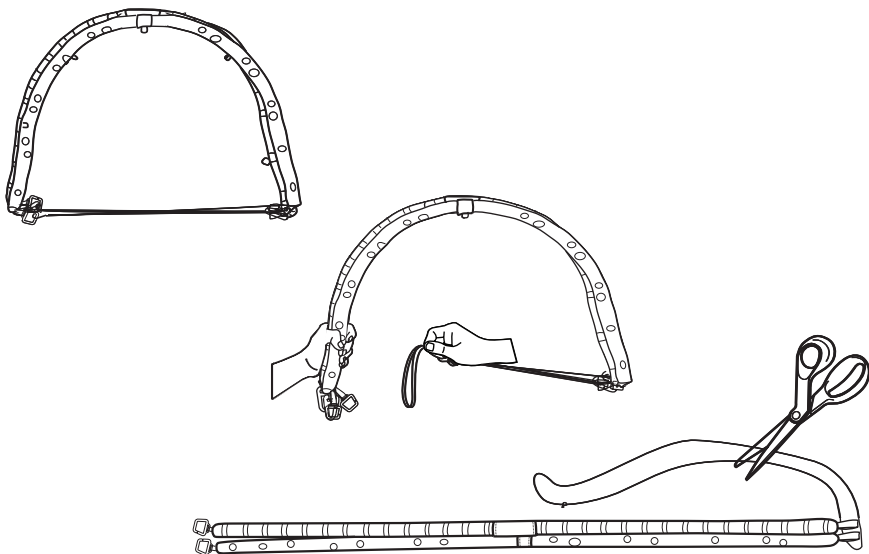

2

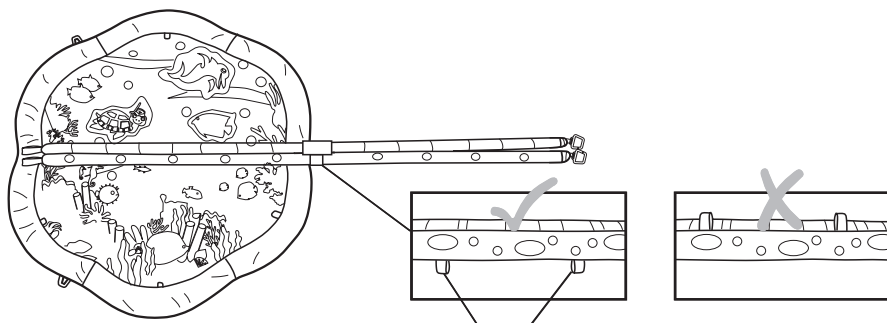

Петлі для іграшок

3

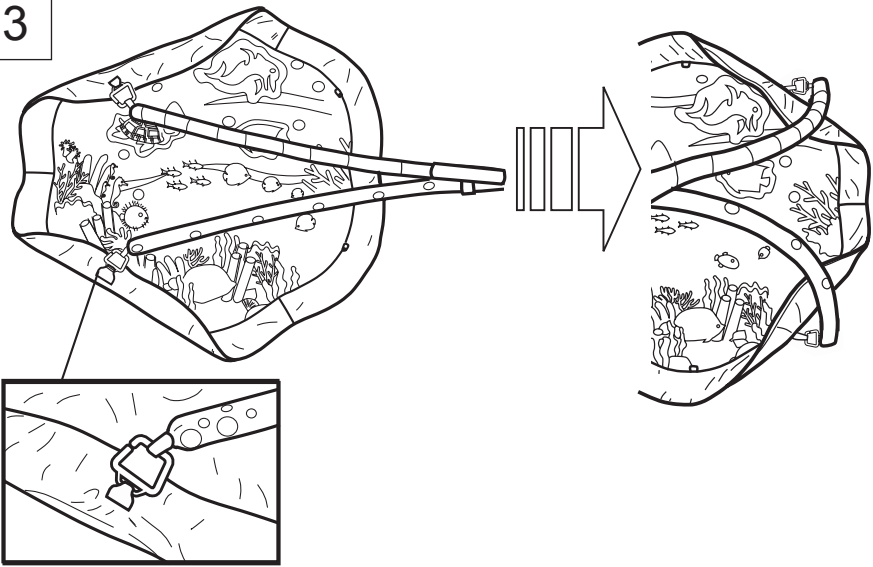

4

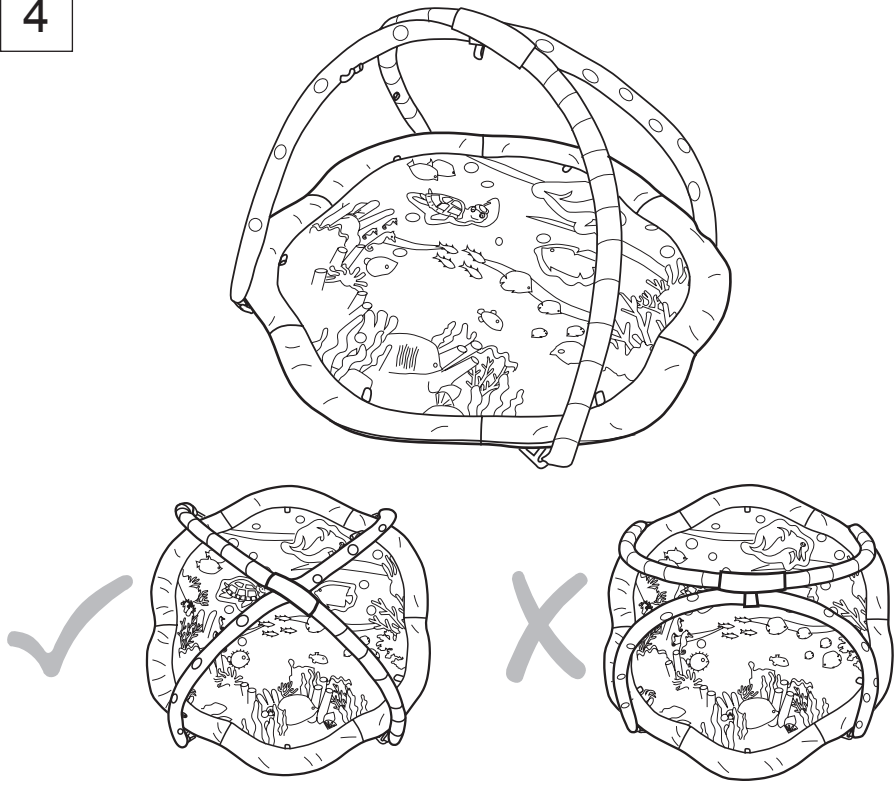

## Інформація щодо батарей

Для музичної іграшки необхідними є 3 лужні батареї розміром AAA/LR03 (1.5B) (в комплект не входять).



**УВАГА:** Дотримуйтесь інструкцій з використання батарей, що представлені в даному розділі. В іншому випадку термін дії батареї може бути меншим, або можливим є витік чи розрив батареї.

- Завжди тримайте батареї подалі від дітей.
- Не використовуйте разом старі та нові батареї.
- Не використовуйте разом лужні, стандартні чи акумуляторні батареї.
- Використовуйте лише батареї того самого або аналогічного типу, що і рекомендовані.
- Встановіть батареї таким чином, щоб полярність кожної з них відповідала позначкам в батарейному відсіку.
- Не замикайте батареї.
- Не зберігайте батареї в місцях з високими температурами (наприклад, на горіщах, в гаражах чи автомобілях).
- Вилучіть непрацюючі батареї з відсіку.
- Ніколи не намагайтеся заряджати батарею, якщо на ній спеціально не зазначено «можна перезаряджати».
- Акумуляторні батареї потрібно вийняти з іграшки перед заряджанням.
- Акумуляторні батареї потрібно заряджати лише під наглядом дорослих.
- Не використовуйте акумуляторні лужні батареї в зарядному пристрої Ni-Cad або Ni-MH.
- Будь ласка, використовуйте правильний спосіб утилізації батарей.
- Перш ніж покласти виріб на зберігання на тривалий період часу, дістаньте батареї.
- Не утилізуйте виріб або батареї у вогні, батареї можуть вибухнути або витікати.



Даний символ означає, що виріб не слід утилізувати у побутових відходах, оскільки батареї містять речовини, які можуть завдати шкоди навколишньому середовищу та здоров'ю. Зверніться до органів місцевої влади щодо інформації про переробку та збір.

## Догляд та чистка

**Килимок** - перед пранням зняти ігрові дуги, музичну та інші іграшки. Машинне прання при низьких температурах, делікатний режим. Без відбілювання. Просушити на горизонтальній поверхні.

**Ігрові дуги та іграшки** – протирати вологою тканиною з мильним розчином. Просушити. Не занурювати у воду.

**Прорізувачі** – перед використанням помити. Не призначені для миття у посудомийній машині. Протирати вологою тканиною з мильним розчином. Просушити.

**Для повторного складання килимка** - дотримуйтесь інструкції по збірці на сторінці 5.

## Установка батарей

1

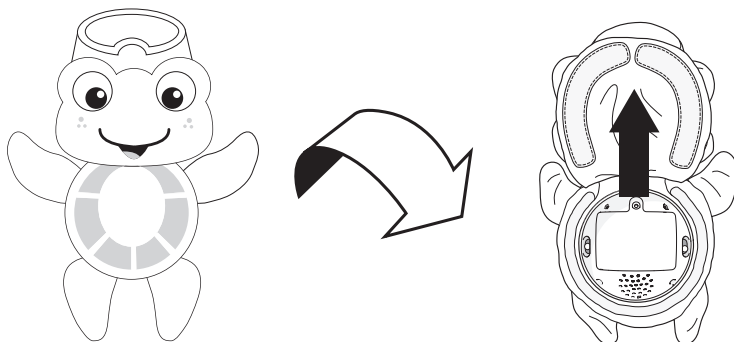

2

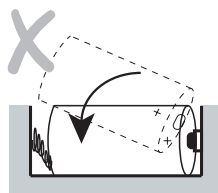
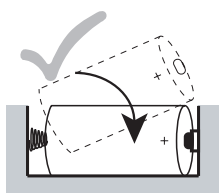
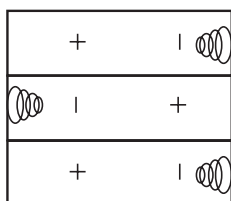
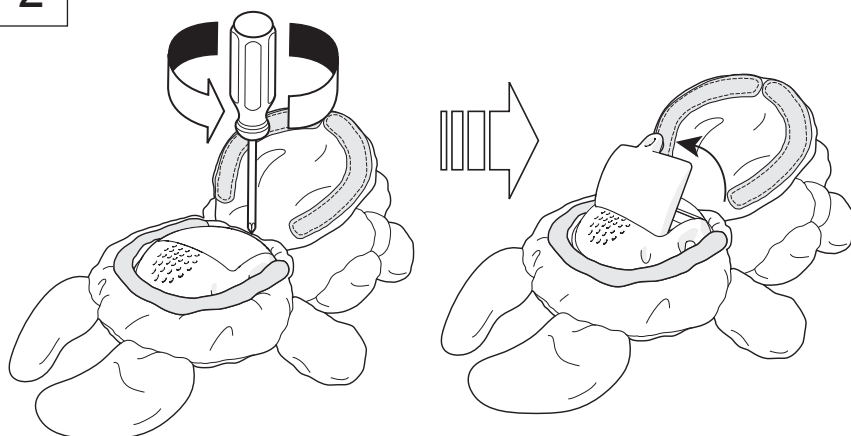



## Інструкція з експлуатації

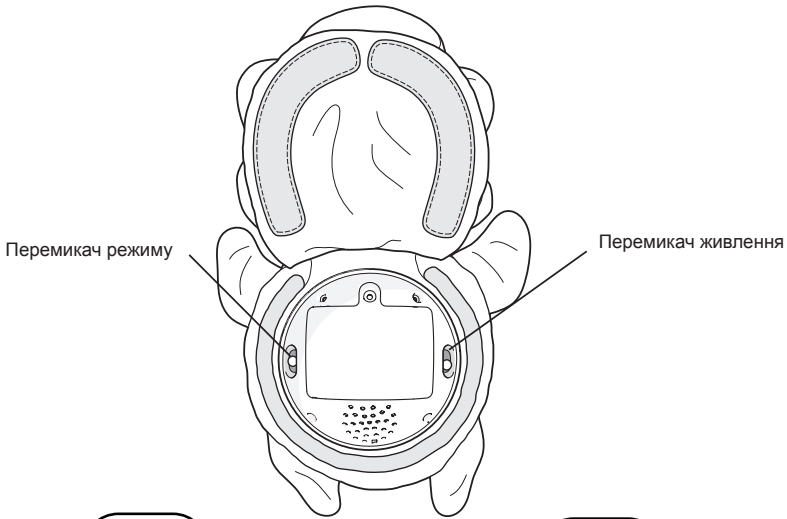

**ПРИМІТКА:** Розряджені батареї спричиняють нестабільну роботу виробу, включаючи спотворений звук та тьмяні або несправні вогники. Оскільки кожен електричний компонент вимагає різної робочої напруги, замініть батареї, коли будь-яка з функцій не спрацьовує. Див. сторінку 7.

## Кріплення іграшок

Ігрові дуги – прикріпіть музичну іграшку до ігрових дуг.

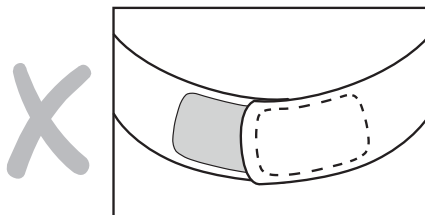
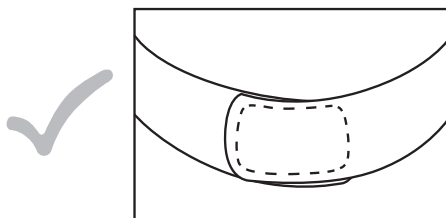

**УВАГА:** Переконайтеся, що всі застібки-липучки повністю накладені одна на одну.

**Петлі для іграшок** – для того аби прикріпити іграшки, використовуйте пластмасові з'єднуючі елементи Fun Link™ та тканинні петлі на ігрових дугах. Також використовуйте петлі для іграшок, що знаходяться зверху килимка.

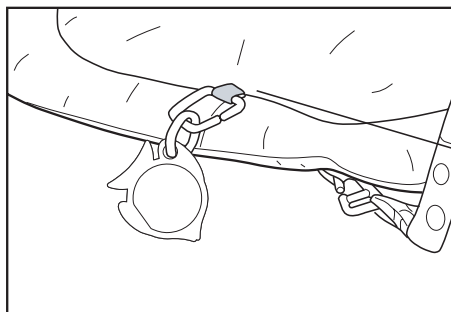

Петля для іграшки

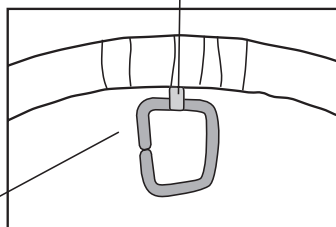

З'єднуючий елемент  
Fun Link

