

All4One • All4One DLX

Дитяче автокрісло
Інструкція для власника
Збережіть інструкцію для подальшого використання.

Проти
напрямку руху



За напрямком
руху з 5-ти
точковим
кріпленням



Бустер

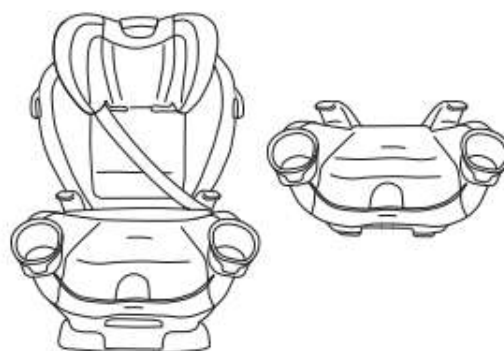

⚠ ПОПЕРЕДЖЕННЯ!
НЕВИКОНАННЯ ЦЬЄЇ ІНСТРУКЦІЇ МОЖЕ
ПРИЗВЕСТИ ДО НЕБЕЗПЕКИ ДЛЯ ЖИТТЯ
ВАШОЇ ДИТИНИ

За даними Національного управління безпеки дорожнього руху США (NHTSA), автокрісла та бустери забезпечують захист немовлят і дітей в ДТП, але автомобільні аварії є основною причиною смерті дітей.

Щоб зменшити ризик **СЕРЙОЗНИХ ТРАВМ** або **СМЕРТІ**, прочитайте дану інструкцію користувача та інструкцію користувача вашого автомобіля перед установкою та використанням даного автокрісла. Використання автокрісла має велике значення. Правильно використовуючи це автокрісло та дотримуючись цих інструкцій, інструкцій на автокріслі та інструкції до вашого автомобіля, ви значно зменшите ризик серйозних травм або смерті вашої дитини внаслідок аварії. Нехай вас не вводять в оману загальноновживаний термін «крісло безпеки»; жодна система безпеки не може запобігти всім травмам у всіх аваріях. Велика кількість належним чином закріплених в авто дорослих і дітей отримують травми під час ДТП, включно з відносно незначними ДТП. Правильне використання автокрісла — найкращий спосіб звести до мінімуму травми вашої дитини та підвищити шанси вашої дитини вижити під час більшості аварій.

**FEDERAL STANDARD NO. FMVSS213 -
Child Restraint Systems**

This child restraint conforms to all applicable Federal motor vehicle safety standards.

**CANADIAN REGULATORY NOTICE
(Model numbers ending in "C.")**

This child restraint meets all the applicable requirements of Canada Motor Vehicle Safety Standards CMVSS 213, 213.1, and 213.2.

Умовні позначення



Символ подушки безпеки – попереджає про важливу інформацію про безпеку подушки безпеки.



Символ LATCH/UAS – попереджає про важливу інформацію про безпеку LATCH/UAS.



Символ якоря Tether – попереджає вас про важливу інформацію про безпеку якоря Tether.



Символ літака – попереджає про важливу інформацію про безпеку в літаку.

Важлива інформація		
Вимоги до дитини	4	
Перевезення недоношених новонароджених	6	
Застереження	7	
Основи безпеки.....	18	
Використання автокрісла в автомобілі і літаку	18	
Компоненти автокрісла.....	20	
Обличчям назад		
Використання обличчям назад	26	
Встановлення за допомогою Isofix	27	
Встановлення за допомогою ременів авто.	31	
Перевірка.....	35	
Обличчям вперед		
Використання автокрісла з 5-точковими ременями.	36	
Встановлення за допомогою LATCH/Isofix.....	37	
Встановлення за допомогою ременів авто.....	42	
Перевірка.....	48	
Бустер		
Використання в режимі бустера	49	
Використання в режимі бустера зі спинкою.....	51	
Перевірка (бустер зі спинкою).....	54	
Використання в режимі бустер без спинки.....	55	
Перевірка (бустер без спинки).....	59	
Загальна інформація		
Приєднання спинки до бустера	60	
Регулювання положення підголовника/ременів.....	62	
Регулювання нахилу автокрісла.....	63	
Регулювання положення пахового ременя.....	64	
Фіксація дитини в дитячому автокріслі.....	65	
Виймання дитини з дитячого автокрісла.....	67	
Зняття страхувального ременя Tether.....	68	
Встановлення автокрісла в літаку.....	69	
Зняття чохла.....	74	
Одягання чохла	77	
Нагрудна застібка SensorSafe	79	
Догляд та очищення.....	80	
Запис інформації про автокрісло.....	81	
Зберігання інструкції	81	
Утилізація.....	81	
Запасні частини	82	
Нотатки.....	83	
Гарантія.....	84	

⚠ УВАГА

Недотримання цих вимог щодо дітей може призвести до серйозних травм або смерті.

Дане автокрісло призначено для використання встановленим обличчям назад та обличчям вперед. Належне використання даного автокрісла можливо, **ТІЛЬКИ** якщо дитина відповідає вимогам щодо ваги, зросту і віку. Перед тим як переставляти автокрісло з положення обличчям назад в положення обличчям вперед, рекомендується проконсультуватися з педіатром. Американська академія педіатрії рекомендує перевозити дітей в положенні обличчям назад до тих пір, поки вони не досягнуть максимального зросту або ваги, зазначених виробником автокрісла для положення обличчям назад. У деяких країнах закон вимагає перевозити дітей в положенні обличчям назад, доки їм не виповниться 2 роки. Ці рекомендації відображені у вимогах до дитини нижче. Перед установкою і використанням даного автокрісла рекомендуємо ознайомитися з місцевими законами, що стосуються забезпечення безпеки дитини в автомобілі.

Обличчям назад

Вага: 1.8 - 18 кг (4 - 40 lbs)

Зріст: 43 - 102 см (17 - 40 in.)

при цьому верхівка дитини повинна знаходитися мінімум на 2,5 см нижче рівня верхнього краю підголівника



ВАЖЛИВО! Як тільки який-небудь параметр дитини перевищить зазначені вище значення, **НЕОБХІДНО** переставити автокрісло в положення обличчям вперед, якщо це можливо. Якщо будь-який параметр дитини перевищить зазначені вище значення і дитині ще не виповнилося 2 роки, **НЕОБХІДНО** припинити використання даного автокрісла.

УВАГА! НЕ використовуйте це або будь-яке інше дитяче автокрісло для недоношеної новонародженої дитини до консультації з вашим лікарем (див. стор. 6). Недоношені діти можуть мати труднощі дихання в положенні сидячи.

Вимоги до дитини

Обличчям вперед з ременями безпеки

Важливо

Вага: 10 - 29.5 кг (22 - 65 lbs)
Зріст: 71 - 124 см (28 - 49 in.)
при цьому верхня лінія вух дитини повинна знаходитися на рівні або нижче верхнього краю підголівника автокрісла
Вік: не менше 2-х років



ВАЖЛИВО! Як тільки який-небудь параметр дитини перевищить значення, зазначені вище для установки обличчям вперед, **НЕОБХІДНО** припинити використовувати автокрісло з 5-ти точковими ременями і почати використовувати його в режимі бустера, якщо це можливо. Якщо який-небудь параметр дитини перевищить значення, зазначені вище для установки обличчям вперед, і дитині ще не виповнилося 4 роки, **НЕОБХІДНО** припинити використання даного автокрісла.

Бустер

Вага: 18 – 54,4 кг
Зріст: 112 – 145 см (при цьому верхня лінія вух дитини повинна знаходитися на рівні або нижче верхнього краю підголівника автокрісла)
Вік: не менше 4-х років



ВАЖЛИВО! Як тільки який-небудь параметр дитини перевищить значення, зазначені вище для установки в режимі Бустера, **НЕОБХІДНО** припинити використання даного автокрісла. Дитина може бути готова до використання ременів безпеки автомобіля.



Перевезення недоношених новонароджених

Перед тим як використовувати дане автокрісло для перевезення недоношених новонароджених або новонароджених з низькою масою тіла, переконайтеся в тому, що дитина відповідає встановленим вимогам, і дотримуйтесь рекомендацій в даному розділі.

Згідно з даними Національної адміністрації з безпеки дорожнього руху США, належним чином встановлене автокрісло на 70% знижує ризик смерті новонародженого при аварії. Вимоги до конструкції та динамічними характеристиками дитячих автокрісел визначені Федеральним стандартом безпеки моторних транспортних засобів FMVSS 213. Однак в даному стандарті не вказано мінімальну вагу дитини і не враховані особливі медичні потреби недоношених новонароджених і новонароджених з низькою масою тіла. Для безпечного перевезення недоношених новонароджених і новонароджених, які народилися з низькою масою тіла, рекомендується дотримуватися рекомендацій Американської академії педіатрії 2009 року; 123: 1424-1429.

Всі діти повинні перевозитися в положенні проти напрямку руху настільки довго, наскільки це можливо. Недоношені новонароджені і новонароджені з низькою масою тіла при перевезенні в автокріслі схильні до додаткового ризику ускладнень дихання і проблем з серцем. Компанія Evenflo настійно рекомендує дотримуватися рекомендацій Американської академії педіатрії для всіх новонароджених, які народилися раніше 37-го тижня або с вагою менше 2,26 кг.

Академія рекомендує, щоб перед першою поїздкою в автокріслі за таким новонародженим поспостерігав медпрацівник відповідної кваліфікації. Термін спостереження: 90-120 хвилин або протягом передбачуваної тривалості поїздки в залежності від того, що довше. Протягом періоду спостереження дитина повинна бути належним чином розміщена в автокріслі відповідно до цих вказівок, а автокрісло має бути встановлено під кутом, затвердженим для використання в автомобілі. Медпрацівник перевірить наявність труднощів дихання і проблем з серцебиттям. Якщо під час перевезення дитини необхідно дотримуватися спеціальних вимог, про них повідомить ваш педіатр. Кількість поїздок і час, який новонароджений проводить в автокріслі, повинні бути зведені до мінімуму. Під час поїздки для спостереження за новонародженим на задньому сидінні повинен знаходитися дорослий.

Додаткові рекомендації Американської академії педіатрії, що стосуються спостереження за новонародженими та безпечного перевезення недоношених новонароджених і новонароджених з низькою масою тіла, а також іншу інформацію для батьків та медичного персоналу см. За адресою <https://www.healthychildren.org/english/safety-prevention/onthe-go/Pages/default.aspx>

ПОДУШКИ БЕЗПЕКИ



Важливо

⚠ ЗАСТЕРЕЖЕННЯ



ЗАБОРОНЯЄТЬСЯ встановлювати автокрісло в положенні проти ходу руху на переднє сидіння, обладнане подушкою безпеки. **ЦЕ МОЖЕ ПРИЗВЕСТИ ДО СМЕРТІ** або **серйозних травм**. Заднє сидіння - найбезпечніше місце для дітей до 13 років.

Щоб уникнути серйозної травми і смерті, дотримуйтесь наступних правил безпеки.

- **ЗАБОРОНЯЄТЬСЯ** встановлювати дане автокрісло на переднє сидіння автомобіля, обладнане подушкою безпеки, крім випадків, коли подушка деактивована. Взаємодія автокрісла, встановленого **обличчям назад**, і подушки безпеки може призвести до **серйозної травми або смерті**. Подушки безпеки можуть бути причиною серйозної травми і смерті дітей до 13 років. Якщо ваш автомобіль обладнаний подушкою безпеки, встановлюйте дитяче автокрісло відповідно до інструкції автомобіля.
- Якщо заднє сидіння вашого автомобіля обладнано бічними подушками безпеки, виконайте наступні інструкції.
- **Автомобілі до 2002 року**
ЗАБОРОНЯЄТЬСЯ використання даного автокрісла на сидіннях автомобіля, обладнаного бічними подушками безпеки, крім випадків, коли це дозволено виробником автомобіля.
Автомобілі починаючи з 2002 року
Перед установкою даного автокрісла на сидінні, обладнане бічною подушкою безпеки, ознайомтеся з інструкцією до автомобіля.

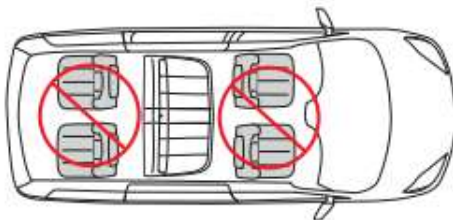

ЗАБОРОНЯЄТЬСЯ поміщати будь-які предмети між автокріслом і бічною подушкою безпеки. При спрацьовуванні подушки безпеки ці предмети можуть вдарити дитину.

Заднє сидіння, встановлене за напрямком руху, - найбезпечніше місце для дітей до 13 років.

Загальні застереження

Щоб уникнути серйозної травми і смерті, дотримуйтесь наступних правил безпеки.

- Невиконання вимог до дитини при установці автокрісла в положенні **обличчям назад, обличчям вперед** і в режимі бустера може привести до серйозної травми або смерті (вимоги до дитини див. на ст. 4).
- Недотримання рекомендацій з установки може привести до удару дитини об внутрішні елементи автомобіля при різкій зупинці або аварії, результатом чого може стати серйозна травма або навіть смерть. Точно виконуйте вказівки даної інструкції та інструкції до автомобіля. У разі протиріч між ними дотримуйтесь рекомендацій по установці автокрісла в інструкції користувача автомобіля.

⚠ ЗАСТЕРЕЖЕННЯ	
	Не затягнуті та погано застебнуті 5-ти точкові ремені можуть стати причиною удушення дитини. Повністю пристібайте дитину, навіть якщо автокрісло використовується поза автомобілем

- **НІКОЛИ** не залишайте дитину без нагляду.
- **ЗАБОРОНЯЄТЬСЯ** використовувати дане автокрісло, якщо воно пошкоджено, зламано, а також якщо відсутні будь-які деталі.
- **ЗАБОРОНЯЄТЬСЯ** використовувати дане автокрісло, якщо воно потрапляло в аварію. Таке автокрісло необхідно замінити.

Вибір місця встановлення

Важливо

Щоб уникнути серйозної травми і смерті, дотримуйтесь наступних правил безпеки.

ЗАВЖДИ читайте і точно виконуйте інструкції, які додаються до автомобіля і автокрісла.

- Згідно зі статистикою, установка автокрісла на задньому сидінні більш безпечна, ніж на передньому. Найбезпечніше місце для дитини - середина заднього сидіння. Використовуйте його за можливості.
- Деякі автокрісла не призначені для використання у всіх автомобілях і на всіх сидіннях. Існують тисячі комбінацій марок і моделей автомобілів, конфігурацій автокрісел, типів автомобільних ременів безпеки і форм подушок сидіння. Найпростіший спосіб перевірити, чи можна використовувати автокрісло на будь-якому сидінні, це перевірити надійність його установки. Якщо автокрісло неможливо правильно встановити, його використання **ЗАБОРОНЕНО**. Зверніться до інструкції до автомобіля або спробуйте встановити автокрісло на іншому сидінні.
- Використовуйте дане автокрісло **ТІЛЬКИ** на сидіннях, встановлених за напрямком руху. **ЗАБОРОНЯЄТЬСЯ** використовувати дане автокрісло на сидіннях, встановлених проти напрямку руху.

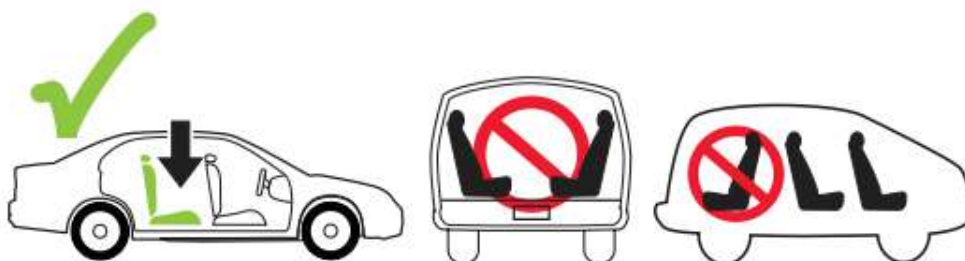

- Використовуйте дане автокрісло **ТІЛЬКИ** на автомобільних сидіннях, спинка яких жорстко фіксується в обраному положенні.
- **АВТОМОБІЛІ, В ЯКИХ ЗАБОРОНЕНО ВИКОРИСТОВУВАТИ ДАНЕ АВТОКРІСЛО**
- Дане автокрісло не можна використовувати в автомобілях, в яких відсутні ремені безпеки або нижні скоби LATCH.

Установка обличчям вперед

Щоб уникнути серйозної травми і смерті, дотримуйтеся наступних правил безпеки.

- **ЗАБОРОНЯЄТЬСЯ** послаблювати ремінь безпеки автомобіля з метою збільшення простору для ніг. В такому випадку автокрісло може не захистити дитину.
- У деяких аваріях відкидні підлокітники можуть становити небезпеку для дитини в автокріслі, встановленому обличчям назад. Перед установкою автокрісла звертеся з інструкцією до автомобіля.
- **ЗАБОРОНЯЄТЬСЯ** встановлювати дане автокрісло обличчям вперед, якщо дитина важить менше 10 кг. смерть. У разі аварії результатом може бути серйозна травма або смерть.
- **ЗАБОРОНЯЄТЬСЯ** використовувати страхувальний/якірний ремінь Tether, якщо автокрісло встановлено обличчям назад.
- Підголовник автомобільного сидіння, до якого повернута дитина в автокріслі, встановленому обличчям назад, повинен бути максимально опущений. Спинка автомобільного сидіння, до якої повернута дитина, повинна бути повністю оббита і не повинна містити небезпечних об'єктів.
- Скоба захисту від відскоку **ОБОВ'ЯЗКОВА** до використання при установці **ОБЛИЧЧЯМ НАЗАД** в Канаді.
- **ВАЖЛИВО!** У положенні сидячи новонародженим може бути важко дихати. Переконайтеся в тому, що нахил автокрісла дозволяє новонародженому зручно і безпечно відкинути голову назад. Неправильний нахил автокрісла збільшує ризик серйозної травми і смерті дитини.

Установка обличчям вперед

- Якщо дитина важить більше 29,4 кг, або її плечі знаходяться вище самого верхнього положення плечових ременів, **НЕОБХІДНО** використовувати автокрісло в режимі бустера.
- Відрегулюйте або зніміть підголовник автомобільного сидіння, на яке встановлюється автокрісло, щоб спинка автокрісла щільно прилягала до спинки автомобільного сидіння.
- Підголовник автомобільного сидіння, до якого повернута дитина, повинен бути максимально опущений. Спинка автомобільного сидіння, до якого повернута дитина, повинна бути повністю оббита і не повинна містити небезпечних об'єктів.
- Захист від відскоку призначений для використання **ТІЛЬКИ В ПОЛОЖЕНІ ОБЛИЧЧЯМ НАЗАД. ЗАБОРОНЯЄТЬСЯ** використовувати скобу захисту від відскоку в положенні за напрямком руху і в режимі бустера.

Режим Бустера

Важливо

- **ЗАБОРОНЯЄТЬСЯ** використовувати Бустер в положенні обличчям назад.

- **ВАЖЛИВО!** Щоб пристебнути дитину в бустері використовуйте **ТІЛЬКИ** систему поясного і плечового ременя безпеки автомобіля.

- Плечовий ремінь **ПОВИНЕН** проходити через отвір для плечового ременя.

- **ЗАБОРОНЯЄТЬСЯ** використовувати бустер, якщо верхня лінія вух дитини знаходиться вище верхнього краю підголівника бустера.

- Плечовий ремінь **НЕ МАЄ** перетинати шию дитини або спадати з плеча. Якщо ви не можете відрегулювати плечовий ремінь так, щоб він проходив посередині між плечем і шиєю дитини і на рівні або вище плеча, спробуйте встановити бустер в іншому місці або не використовуйте його.

- Скоба захисту від відскоку призначена для використання **ТІЛЬКИ В ПОЛОЖЕННІ ОБЛИЧЧЯМ НАЗАД**.

- **ЗАБОРОНЯЄТЬСЯ** використовувати скобу захисту від відскоку в положенні обличчям вперед і в режимі бустера.



Застереження щодо ременя безпеки

ЗАВЖДИ читайте інструкцію до автомобіля, щоб визначити, які ремені безпеки і втягувачі встановлені у вашому автомобілі. Втягувач ременя безпеки автомобіля **ПОВИНЕН** блокуватися і **НЕ ПОВИНЕН** послаблятися після натягування.



ЗАБОРОНЯЄТЬСЯ використовувати автокрісло, якщо його можна зрушити більш ніж на 2,5 см вперед, назад або з боку в бік. Неналежна установка може стати причиною серйозної травми або смерті. Якщо вам не вдалося належним чином зафіксувати автокрісло, спробуйте зробити це ще раз або спробуйте встановити його в іншому місці.

ЗАБОРОНЯЄТЬСЯ використовувати дане автокрісло на сидіннях автомобіля з ременями безпеки, встановленими на дверях.



ЗАБОРОНЯЄТЬСЯ використовувати дане автокрісло в автомобілі з ременями безпеки, які автоматично переміщуються при відкриванні дверей.



ЗАБОРОНЯЄТЬСЯ використовувати дане автокрісло з поясним ременем безпеки, які блокуються тільки при різкій зупинці або аварії (з аварійним блокуючим натягувачем, ELR). Установка можлива тільки на сидінні з ременем безпеки, який має автоматичний блокуючий натягувач.

Щоб дізнатися, чи оснащений ваш автомобіль поясними ременями з аварійними блокуючими натягувачами, дивіться Інструкцію до автомобіля.



ЗАБОРОНЯЄТЬСЯ встановлювати дане автокрісло на сидіння, обидві частини ременя безпеки якого виходять з вигину сидіння.



Ремені безпеки автомобіля (продовження)

- **ЗАБОРОНЯЄТЬСЯ** використовувати автокрісло з поясним і плечовим ременем з двома втягувачами. Якщо ремень безпеки автомобіля неправильно прокладений або застібнутий, автокрісло може не захистити дитини в разі аварії.
- **ЗАБОРОНЯЄТЬСЯ** використовувати автокрісло з надувними ременями безпеки крім використання в режимі бустера.
- Як заблокувати ремень безпеки автомобіля при установці автокрісла, дивіться в інструкції до автомобіля. Для належної фіксації автокрісла ремень безпеки автомобіля повинен бути заблокований.
- Кнопка розблокування ремня безпеки автомобіля **НЕ ПОВИННА** торкатись автокрісла. Випадкове торкання може спровокувати розблокування ремня. При необхідності поверніть ремень кнопкою розблокування в протилежну від автокрісла сторону або встановіть автокрісло в іншому місці.
- При недостатньо щільному приляганні 5-ти точкових або автомобільних ременів безпеки до малюка, він може вдаритися об внутрішню частину автівки при різкій зупинці або аварії, результатом чого може стати серйозна травма або смерть.
- Автокрісло має бути надійно зафіксовано в автомобілі, навіть якщо воно порожнє. Незакріплене автокрісло може травмувати пасажирів в разі аварії.



Важливо

Використання фіксаторів пряжки

Якщо ваш автомобіль випущений раніше 1996 року і оснащений системою поясного і плечового ремня з аварійним блокуючим натягувачем (ELR) і замок вільно переміщається, **ОБОВ'ЯЗКОВО** використовуйте фіксатор ремня locking clip. Яка система ременів безпеки встановлена у вашому автомобілі, дивіться в інструкції до автомобіля. Якщо ваша автівка 1996 року випуску або новіша, ймовірно, ремені блокуються при затягуванні і фіксатор ремня не потрібен. Перед установкою фіксатора ремня ознайомтеся з інструкцією до автомобіля. Якщо автокрісло не використовується, фіксатор locking clip необхідно зняти, щоб забезпечити можливість правильного регулювання ремня безпеки автомобіля дорослим пасажиром щоб уникнути серйозної травми.

Фіксатор locking clip встановлено правильно

13 мм

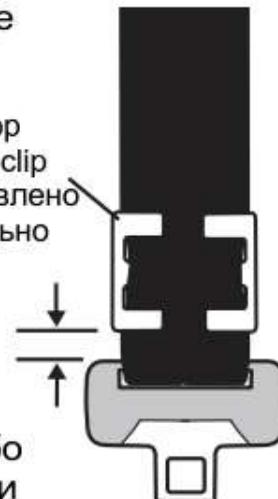

Ремені безпеки автомобіля (продовження)

Щоб уникнути серйозної травми і смерті дотримуйтесь наступних правил безпеки.

Всі перераховані нижче системи автомобільних ременів безпеки можна БЕЗПЕЧНО використовувати для установки автокрісла в автомобілі. Інструкції по установці автокрісла дивіться в інструкції з експлуатації автомобіля. ЗАМІСТЬ ременів безпеки зазначених нижче типів можна використовувати систему LATCH. Обмеження по вазі дитини при установці автокрісла обличчям назад і обличчям вперед за допомогою системи LATCH див. на ст. 26 і 36. Розташування скоб системи LATCH/Isofix див. в інструкції до автомобіля.

Поясний ремінь з блокуючою пряжкою

Щоб затягнути ремінь безпеки після застібання, необхідно потягнути за вільний кінець.



Поясний ремінь з автоматичним блокуючим втягувачем (ALR)

Автоматичний блокуючий натягувач запобігає подовженню поясного ременя після застібання. Ремінь безпеки затягується за рахунок втягування у втягувач.

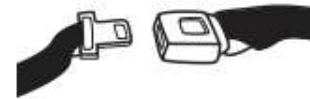

Поясний і плечовий ремінь з блокуючою пряжкою

Поясна частина цього ременя після застібання не збільшуються.

Ремінь безпеки затягується за рахунок втягування надлишку плечового ременя у втягувач.

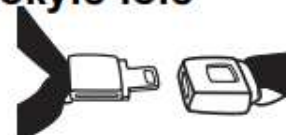

Поясний і плечовий ремінь з вільно переміщеною пряжкою і блокуючим втягувачем

Пряжка вільно переміщається по поясному і плечовому ременях. Ремені безпеки з вільнорухомими пряжками зазвичай блокуються втягувачем плечового ременя після застібання.

Спеціальні інструкції див. в інструкції з експлуатації транспортного засобу. Ремінь безпеки затягується після активації втягувача, який відбувається при витягуванні плечової частини ременя.

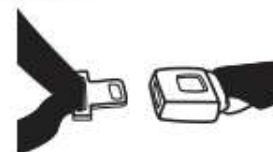

Система LATCH



Важливо

Що таке система LATCH?

LATCH — (англ. Lower Anchors and Tethers for Children) — це пара нижніх скоб і скоба для страхувального/якірного ременя, встановлені в автомобілях, випущених після 1 вересня 2002 року.

Нижні скоби LATCH знаходяться в згині сидіння, тобто між спинкою і сидінням. Якщо ці скоби не помітні, їх розташування зазвичай позначено символом

Скоби для страхувального ременя Tether розташовані в різних місцях за заднім сидінням.

Установка по центру сидіння в разі нестандартного розміщення нижніх скоб **LATCH**

Установка автокрісла по центру сидіння за допомогою скоб **LATCH** з різних пар можлива, тільки якщо:

(1) така установка дозволена в інструкції до автомобіля;

(2) відстань між скобами **LATCH** становить 28-51 см.

Система **LATCH** зазвичай забезпечує більш просту і надійну установку. Однак дане автокрісло можна встановити як за допомогою системи **LATCH**, так і за допомогою ременів безпеки автомобіля. Обидва способи установки відповідають вимогам федерального стандарту **FMVSS 213**. При належній установці обидва способи забезпечують безпеку дитини. При установці автокрісла обличчям вперед будь-яким із способів рекомендується **ЗАВЖДИ** використовувати страхувальний ремінь Tether.

ЗАБОРОНЯЄТЬСЯ одночасно використовувати для установки автокрісла кріплення **LATCH** і ремінь безпеки автомобіля. В інструкції до автомобіля система **LATCH** також може іменуватися ISOFIX або універсальною системою кріплення (Universal Anchorage System, UAS).

Система **LATCH/ISOFIX** повинна використовуватися **ТІЛЬКИ** так, як описано в даній інструкції.

Неналежне використання може стати причиною серйозної травми або смерті. Розташування нижніх скоб **LATCH/ISOFIX** див. в інструкції з експлуатації автомобіля.

Скоби для страхувального ременя

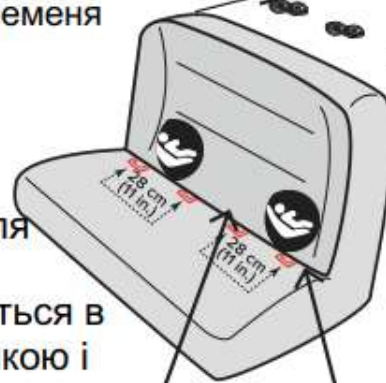

Згин сидіння

Нижні скоби LATCH



Щоб уникнути серйозної травми і смерті дотримуйтесь наступних правил безпеки.

- Якщо дитина має вагу більше 18кг, при використанні кріплення з 5-ти точковими ременями, **ЗАБОРОНЯЄТЬСЯ** встановлювати дане автокрісло за допомогою системи **LATCH**. В такому випадку необхідно **ВСТАНОВИТИ АВТОКРІСЛО ЗА ДОПОМОГОЮ РЕМЕНЯ БЕЗПЕКИ АВТОМОБІЛЯ**.
- Крім цих інструкцій також дотримуйтесь інструкцій з використання системи **LATCH** в інструкції з експлуатації автомобіля. У разі протиріч між ними, слідуйте рекомендаціям з установки автокрісла в інструкції з експлуатації автомобіля.
- Використовуйте кріплення **LATCH ТІЛЬКИ** для пристібання автокрісла до нижніх скоб **LATCH**.
- **ЗАБОРОНЯЄТЬСЯ** закріплювати два кріплення **LATCH** за одну і ту саму нижню скобу **LATCH** в автомобілі.
- **ЗАБОРОНЯЄТЬСЯ** використовувати ремені безпеки автомобіля при використанні ременя з кріпленнями **LATCH**. Одночасне використання обох систем може стати причиною ослаблення ременів при різкій зупинці або аварії.
- Щоб уникнути удушення дитини, закріпіть невикористаний ремінь з кріпленнями **LATCH** в спеціальних відсіках з боків автокрісла. Для запобігання серйозної травми пасажирів скрутіть або складіть надлишок ременя з кріпленнями **LATCH** і зафіксуйте його за допомогою гумки.
- **ЗАВЖДИ** перевіряйте надійність з'єднання кріплень **LATCH** зі скобами **LATCH/ISOFIX**. Для цього з силою потягніть за ремінь **LATCH**. Незафіксовані кріплення можуть стати причиною серйозної травми або смерті.
- **ЗАБОРОНЯЄТЬСЯ** використовувати дане автокрісло, якщо його можна зрушити більш ніж на 2,5 см вперед/назад або з боку в бік. Неналежна установка може стати причиною серйозної травми або смерті. Якщо вам не вдалося правильно зафіксувати автокрісло, спробуйте зробити це ще раз або виберіть інше місце установки.

Якірний/страхувальний ремінь



Важливо

- Щоб уникнути ризику удушення, **НЕОБХІДНО** щільно скрутити або скласти надлишок якірного ременя Tether і зафіксувати його за допомогою гумки. Якщо якірний/страхувальний ремінь не використовується, зачепіть його гак за скобу для якірного/страхувального ременя (ст. 21). Так невикористаний якірний/страхувальний ремінь не вдарить нікого в разі аварії.

Додаткові застереження

- **ЗАБОРОНЯЄТЬСЯ** ставити бляшані банки і посуд з твердих матеріалів в підстаканник.
- **ЗАБОРОНЯЄТЬСЯ** ставити в підстаканник склянки з гарячими напоями.
- **ЗАБОРОНЯЄТЬСЯ** прикріплювати до автокрісла подушки, іграшки та інші предмети сторонніх виробників, а також предмети, які не описані в даній інструкції. Речі, які не були протестовані разом з автокріслом, можуть травмувати дитину. Додаткові подушки та інші пристосування можуть заважати функціонуванню системи 5-ти точкових ременів, а також ускладнювати дихання при нахилі голови дитини вперед, що збільшує ризик серйозної травми і смерті.
- У спекотну і сонячну погоду, перед тим як саджати дитину в автокрісло, **ЗАВЖДИ** перевіряйте, чи не нагрілися елементи автокрісла, яких може торкатися дитина (замок, елементи замка і т.д.). Дитина може обпектися. Залишаючи автомобіль, накрийте автокрісло легким кольоровим покривалом.
- У холодну погоду **ЗАБОРОНЯЄТЬСЯ** надягати на дитину, що перевозиться в автокріслі, товстий одяг, наприклад зимовий комбінезон. Товстий одяг/комбінезони не дозволяють належним чином затягнути 5-ти точкові ремені, результатом чого може стати випадання дитини з автокрісла під час аварії. При необхідності накрийте дитину ковдрою поверх застібнутих 5-ти точкових ременів.
- Невиконання інструкцій з установки може привести до серйозної травми або смерті. Точно виконуйте вказівки даної інструкції та інструкції з експлуатації автомобіля. У разі протиріч між ними, керйтеся рекомендаціями з установки автокрісла в інструкції з експлуатації автомобіля.

Основи безпеки

- **Автомобіль рушає тільки за умови, що всі пасажери пристебнуті.** Не робіть ніяких винятків ні для дорослих, ні для дітей. Якщо хтось відстібається, зупиніть автомобіль.
- Водію **ЗАБОРОНЯЄТЬСЯ** заспокоювати дитину, що плаче. **ЗАБОРОНЯЄТЬСЯ** виймати дитину з автокрісла під час руху автомобіля.
- **ЗАБОРОНЯЄТЬСЯ** давати дитині під час поїздки такі предмети, як льодяники і морозиво на паличці. Вони можуть травмувати дитину в разі різкої зупинки автомобіля.
- **ЗАБОРОНЯЄТЬСЯ** годувати новонародженого під час поїздки в автокріслі.
- Кладіть гострі і важкі предмети в багажник. Будь який незакріплений предмет в салоні може спричинити травми при аварії.

Використання автокрісла в автомобілі і літаку



За умови використання 5-ти точкових ременів і правильної установки відповідно до цієї інструкції дане автокрісло сертифіковане для використання тільки в пасажирських і багатофункціональних автомобілях, автобусах і вантажних автомобілях, оснащених поясними ременями безпеки або поясними і плечовими ременями безпеки, а також в літаку.

УВАГА!

Перед вильотом уточніть, чи відповідає автокрісло вимогам авіаліній.

Інструкцію з установки автокрісла в літаку див. на ст. 69-73.

За умови використання БЕЗ 5-ти точкових ременів (у режимі бустера) і правильної установки відповідно до цієї інструкції дане автокрісло сертифіковане для використання тільки в пасажирських і багатофункціональних автомобілях, автобусах і вантажних автомобілях, оснащених поясними і плечовими ременями безпеки. У режимі бустера дане автокрісло **НЕ СЕРТИФІКОВАНЕ** для використання в літаку. Пасажирські крісла в літаках не мають плечових ременів, без яких використання сидіння-бустер неможливо.

Компоненти автокрісла

Вигляд спереду



Вигляд ззаду

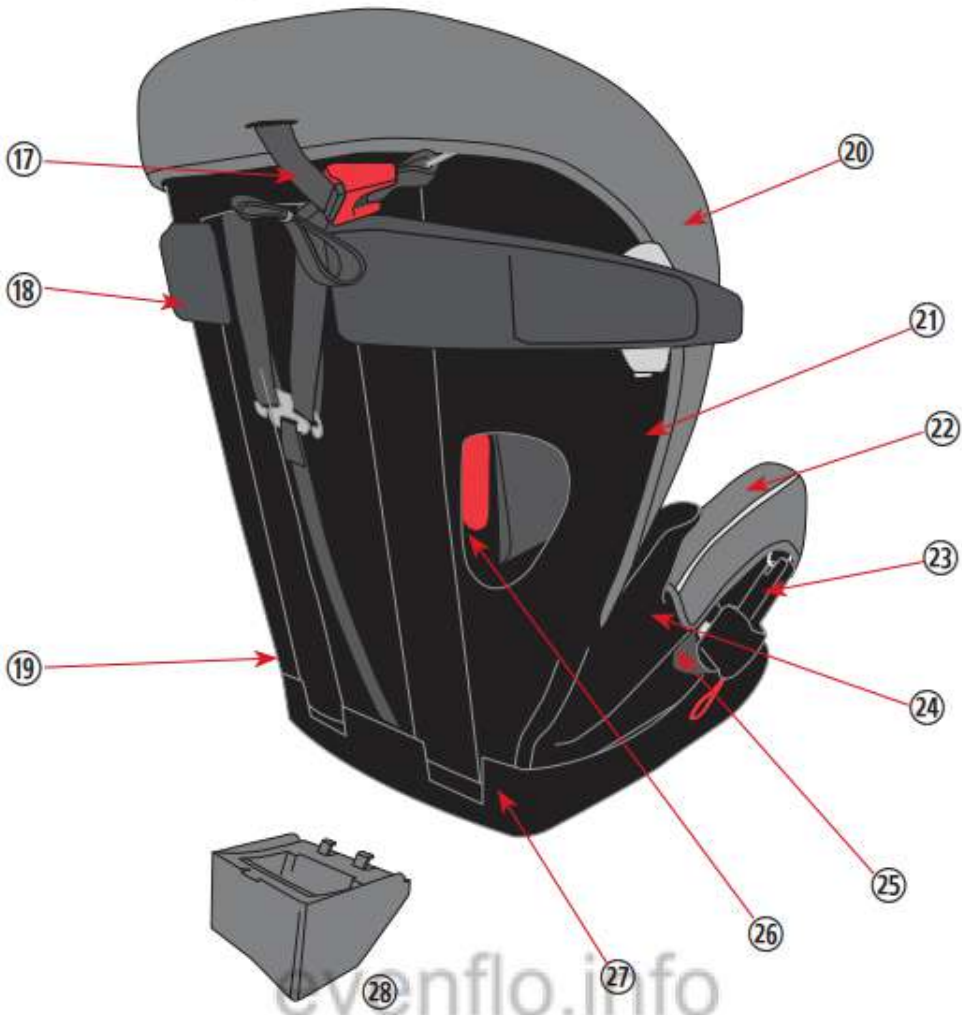

Компоненти автокрісла

Важливо

1. Ручка регулювання підголівника
2. Підголівник
3. Отвір для плечового ременя
4. Інструкція з експлуатації (див. ст. 81)
5. Нагрудна застібка (див. ст. 79)
6. Внутрішні 5-точкові ремені безпеки
7. Підстаканники (обабіч сидіння) з гвинтами тримача чашки (лише для Канади, див.ст.22)
8. Кнопка розблокування ременів безпеки (під клапаном)
9. Ручка регулювання нахилу (під переднім краєм сидіння)
10. Ремінь регулювання ременів безпеки
11. Вкладка для підголівника
12. Накладки на ремені
13. Чохол
14. Кишеня для язичків замка (обидві сторони сидіння)*
15. Вкладка для немовлят
16. Паховий ремінь з пряжкою
17. Страхувальний/якірний ремінь Tether і гачок (показано прикріпленим до затиску для зберігання)
18. Індикатор нахилу спинки
19. Індикатор положення нахилу спинки
20. Задня колодка
21. Сховище LATCH/UAS (правий бік сидіння)
22. Чохол
23. Нижній анкерний з'єднувач (UAS). Роз'єм в зборі
24. Сидіння
25. Кріплення для ременів LATCH (положення обличчям назад)
26. Кріплення для ременів LATCH (положення обличчям вперед)
27. Основа сидіння
28. Вставка для режиму бустера без спинки (лише Канада, див. ст. 58)



* Не всі функції доступні на всіх моделях.

Компоненти автокрісла (продовження)

Підстаканники

ВАЖЛИВО: Підстаканники **ПОВИННІ** бути встановлені перед використанням даного автокрісла та **ПОВИННІ** залишатися прикріпленими до нього весь час.

Зафіксуйте кожен підстаканник на сидінні та натисніть, щоб закріпити **A**.

В деяких моделях (КАНАДА):

Вставте гвинт (входить у комплект) через заглиблення в основі підстаканника **B**.

Закрутіть, **але не затягуйте**. Потягніть вертикально, щоб забезпечити правильну установку.

Підстаканники знімаються, їх можна мити в посудомийній машині **на верхній полиці**.

Викрутіть гвинт (якщо використовується), трохи нахиліть підстаканник вперед біля основи, а потім потягніть вгору, щоб зняти його з сидіння.



Накладки на внутрішні ремені*

Прикріпіть накладки на внутрішні ремені над нагрудною застібкою. Для додаткового комфорту додатково використовуються накладки на ремені. Оберніть накладки навколо ременів і прикріпіть смужки-липучки, як показано.

Завжди перевіряйте, щоб накладки **НЕ** спадали під час затягування ременів.

Смужки-липучки



* Не всі функції доступні на всіх моделях.

Особливості дитячого автокрісла

Вкладка для немовлят*

Вкладка для немовлят призначена тільки для використання **ОБЛИЧЧЯМ НАЗАД**, якщо її розташувати в автокріслі так як показано на малюнку, воно допомагає підтримувати тіло малюка.

Використовуючи нижнє положення підголівника/ременя безпеки, переконайтеся, що нижня частина підголівника знаходиться за клапаном вкладки, як показано на малюнку.



Важливо

Вкладка для підголівника*

Вкладка для підголівника призначена тільки для використання **ОБЛИЧЧЯМ НАЗАД**. Вона допомагає підтримувати голівку малюка.



Вкладка для підголівника може бути двох видів за способом встановлення:



Вставте для підголівника в рукав на підголівнику, як показано.



Вставте виступи на вкладці для підголівника в прорізи на підголівнику та прикріпіть застібки-липучки до задньої частини підголівника.

ВАЖЛИВО: Немовлята можуть відчувати труднощі з диханням у вертикальному положенні. Використання додаткових підкладок або подушок, крім вкладки для підголівника, за головою дитини або неправильне положення дитячого автокрісла може збільшити ризик серйозних травм або смерті дитини.

eventio.info

* Не всі функції доступні на всіх моделях.

Особливості дитячого автокрісла



Нижній анкерний з'єднувач (UAS)

Який тип нижнього анкерного з'єднувача встановлено на вашому дитячому автокріслі?

Ваше дитяче автокрісло має нижній анкерний з'єднувач EasyClick™ (показано нижче).



Використовуйте інструкції на наступних сторінках, щоб правильно встановити нижній анкерний з'єднувальний вузол LATCH на вашому дитячому автокріслі.

Зняття нижніх анкерних з'єднувачів (UAS)

Щоб вийняти нижній анкерний з'єднувач (UAS) із місця зберігання, потягніть за червоний ремінець.

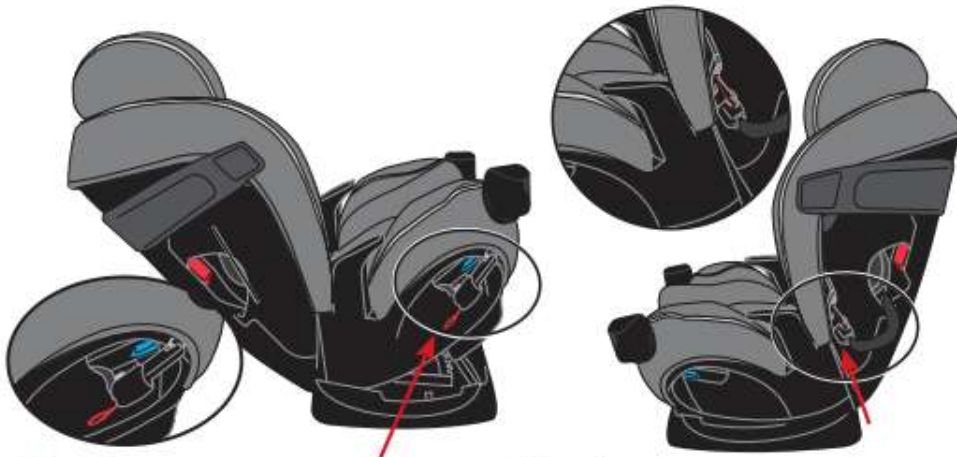

Зберігання нижнього анкерного з'єднувача (UAS) в положенні обличчям назад

Зберігання нижнього анкерного з'єднувача (UAS) в положенні обличчям вперед

Особливості дитячого автокрісла

Зберігання нижніх анкерних з'єднувачів (UAS)

Для зберігання нижніх анкерних з'єднувачів (UAS) використовуйте спеціальні петлі, натискайте, ДОКИ вони не зафіксуються в положенні, як показано нижче:

Важливо

Положення обличчям назад

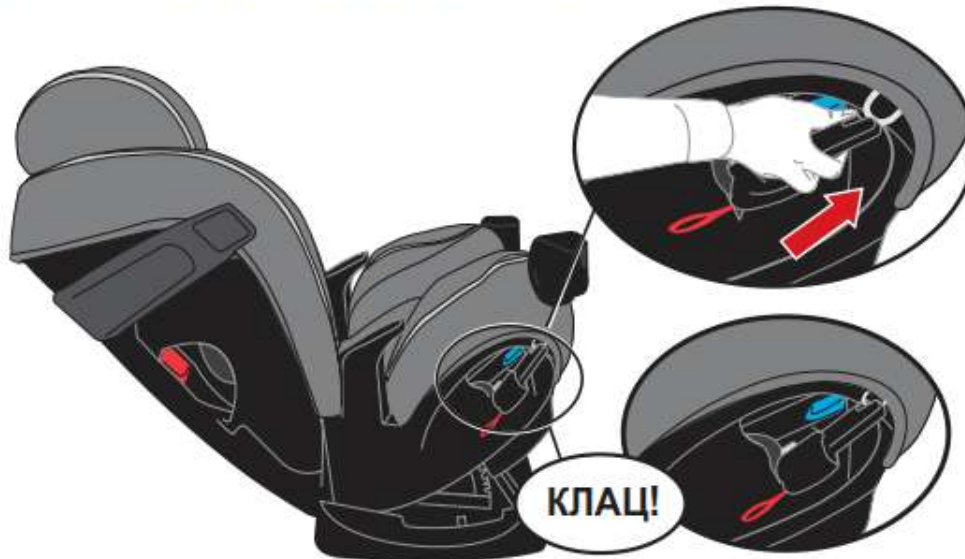

Положення обличчям вперед



Використання автокрісла обличчям назад

УВАГА!

Ризик **СМЕРТІ** або
СЕРЬОЗНОЇ ТРАВМИ

Використовуючи дане автокрісло обличчям назад, **НЕ** послаблюйте ремінь безпеки автомобіля, щоб забезпечити більше місця для ніг, оскільки це може перешкодити дитячому автокріслу захистити вашу дитину.

Вимоги до дитини:

- **Вага:** 1.8 - 18 кг (4 - 40 lbs)
- **Зріст:** 43 - 102 см (17 - 40 in.) верхня частина голови дитини знаходиться щонайменше на 2,5 см нижче верхньої частини підголівника автокрісла

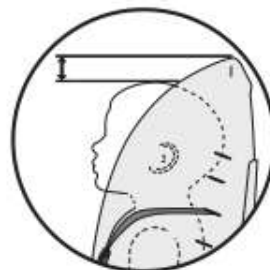

ВАЖЛИВО: Якщо ваш малюк **перевищить** будь-які вимоги до розміру, наведені вище, в такому разі **НЕОБХІДНО** встановити дане автокрісло в положення **обличчям вперед**, якщо це можливо. Однак, якщо ваша дитина **перевищує** будь-які вимоги до розміру, наведені вище **та** є молодшою, ніж 2 роки, ви **ПОВИННІ** припинити використання даного автокрісла.

evenflo.info



Переміщення вузла LATCH для установки обличчям назад

Щоб отримати доступ до вузла LATCH, вам спочатку потрібно буде:

- Послабити внутрішні ремені безпеки (ст. 67);
- Зніміть нижні анкерні з'єднувачі (ст. 24);
- Підніміть чохол з переднього краю дитячого автокрісла (ст. 67).

Щоб правильно встановити дане дитяче автокрісло в положенні обличчям назад, вузол нижнього кріплення LATCH **ПОВИНЕН** знаходитися в положенні, спрямованому проти руху.

(Примітка: на малюнках нижче показано автокрісло без чохла лише для наочності)

Дане автокрісло, зазвичай, постачається з вузлом нижнього кріплення LATCH, встановленим у положенні, спрямованому проти руху.

Якщо кріпильний ремінь LATCH знаходиться в положенні в напрямку руху, виконайте такі дії:

- Підніміть передню частину чохла з крісла.
- Потягніть кріпильний ремінь LATCH до центру сидіння.
- Вставте кріпильний ремінь LATCH в слоти в сидінні автокрісла.

ВАЖЛИВО: Паховий ремінь **ПОВИНЕН** знаходитися у **внутрішньому слоті**. А кріпильний ремінь LATCH **ПОВИНЕН** знаходитися **перед** паховим ременем при установці **обличчям назад**.

ВАЖЛИВО: Переконайтеся, що ремінь кріплення LATCH не заважає внутрішнім ременям безпеки.

ВАЖЛИВО: Перемістивши ремінь кріплення LATCH, переконайтеся, що він рівно прилягає до корпусу сидіння. Можливо, для цього доведеться перекрутити ремінь.

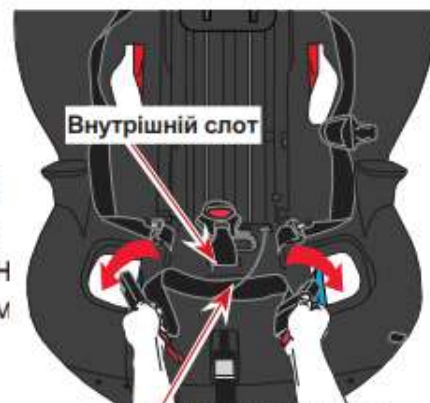
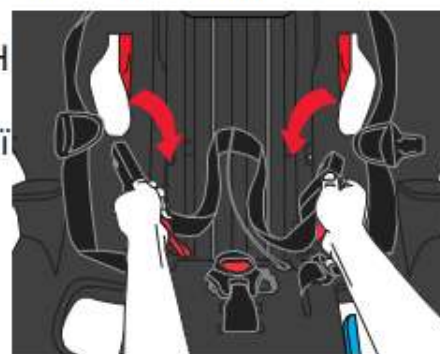

Ремінь кріплення LATCH (UAS)





Установка обличчям назад з використанням LATCH (UAS)

Страхувальний/якірний ремінь Tether **ЗАВЖДИ** повинен бути схований при установці автокрісла обличчям назад (ст. 68).

1. Якщо необхідно, переконайтеся, що автомобіль стоїть на рівній поверхні.
2. Встановіть дитяче автокрісло **обличчям назад** на автомобільне сидіння. Завжди перевіряйте, щоб нижня частина дитячого крісла була рівно розташована на сидінні автомобіля.
3. Зніміть нижні анкерні з'єднувачі з боків сидіння (ст. 24).
ПЕРЕВІРТЕ, щоб ремінь LATCH знаходився в положенні проти руху (ст. 27).

4. Підніміть ручку регулювання нахилу, як показано, і відрегулюйте нахил сидіння, використовуючи положення 1-4.



5. Переконайтеся, що дитяче автокрісло знаходиться в положенні нахилу, що відповідає вазі дитини.

ВАЖЛИВО:

Немовлята можуть відчувати труднощі з диханням у вертикальному положенні.

Переконайтеся, що малюк нахилений настільки, щоб його голова лежала зручно та безпечно. Якщо дитяче автокрісло не нахилене належним чином, це може збільшити ризик отримання серйозних травм або смерті дитини.

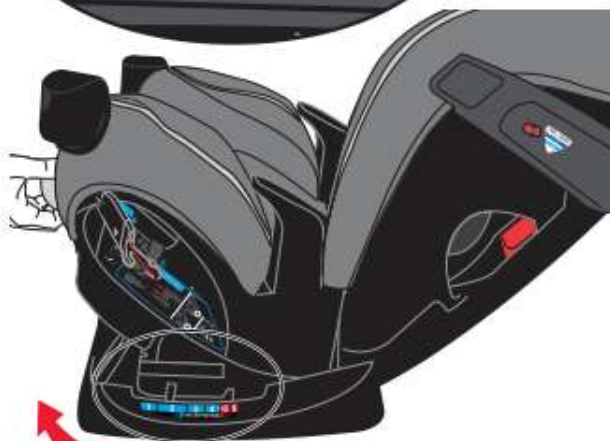

ПРИМІТКА: У деяких транспортних засобах може знадобитися підкласти щільно згорнутий рушник або невелику ковдру під передній край дитячого автокрісла, щоб забезпечити достатній нахил, щоб дитяче автокрісло перебувало в положенні нахилу відповідно до ваги дитини (див. ст. 32).

6. Переконайтеся, що дитяче автокрісло закріплено нижніми з'єднувачами, як показано на ст. 29, а потім перейдіть до кроків 7–8 на ст. 30.

Установка обличчям назад з використанням LATCH (UAS)



Закріплення автокрісла за допомогою EasyClick™

Підніміть чохол з переднього краю сидіння, як показано. Приєднайте нижні кріплення/з'єднувачі UAS до кріплень Isofix автомобіля, доки вони не зафіксуються на скобах з обох боків сидіння.

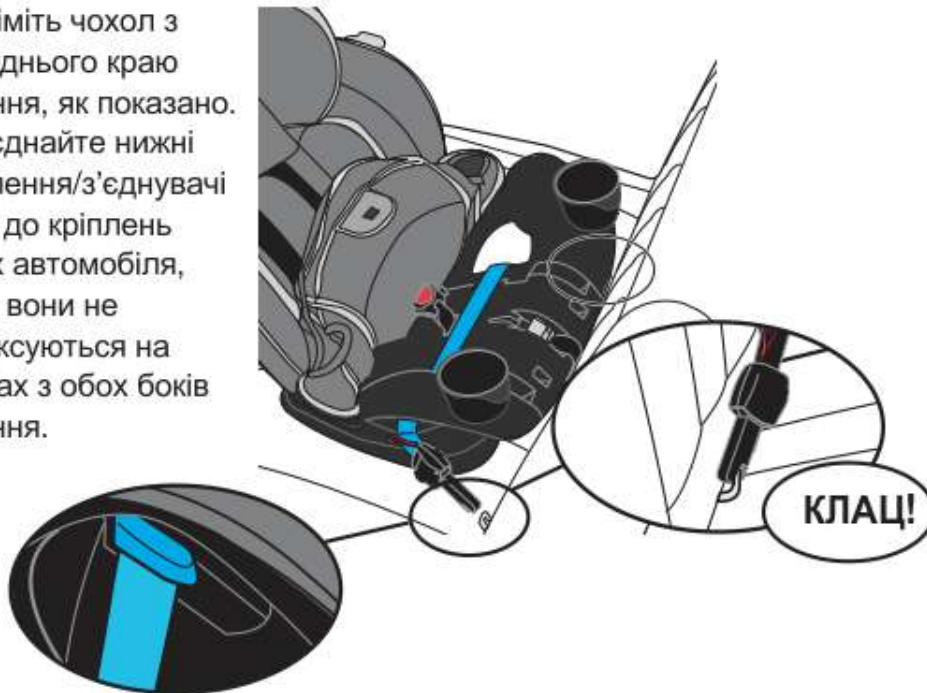

Обличчям назад

ВАЖЛИВО:

Переконайтеся, що обидва нижні з'єднувачі спрямовані вгору, а ремені не перекручені.



Правильно



Неправильно



Знову приєднайте чохол до передньої частини сидіння автокрісла.

Затягніть ремень, пересуваючи ручку вперед-назад на нижньому анкерному з'єднувачі, як показано, доки сидіння не затягнеться.

Переконайтеся, що основа автокрісла розташована рівно на сидінні автомобіля.

Після затягування складіть ручку вгору.

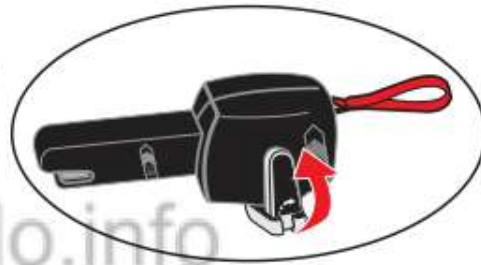
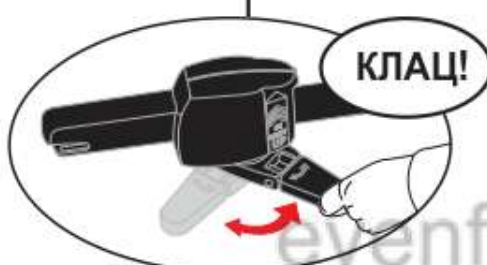

evenflo.info



Установка обличчям назад з використанням LATCH/ISOFIX

7. **Перевірка герметичності.** Якщо ви можете посунути автокрісло більш ніж на 2,5 см з боку в бік або вперед/назад, це означає, що ремінь LATCH недостатньо натягнутий. Вам потрібно буде спробувати ще раз, знайти інше місце для установки автокрісла або зафіксувати його за допомогою ременя безпеки автомобіля (ст. 31).
- 
8. Ще раз переконайтеся, що дитяче автокрісло знаходиться **в положенні нахилу, яке відповідає вазі дитини.**

Установка обличчям назад з використанням ременя безпеки транспортного засобу



ВАЖЛИВО:

- Перед установкою даного автокрісла **обличчям назад** з використанням ременя безпеки транспортного засобу, ви **ПОВИННІ** перемістити вузол LATCH (UAS) в положення **обличчям вперед**, щоб він не заважав реміню безпеки автомобіля.

Перегляньте інструкції на ст. 37, щоб отримати вказівки щодо переміщення вузла LATCH (UAS) в положення обличчям вперед.

- Щоб визначити, як зафіксувати ремінь безпеки для встановлення дитячого автокрісла, перегляньте інструкцію користувача до вашого транспортного засобу. Якщо ремінь безпеки автомобіля не блокується, див. ст. 13 для встановлення фіксатора locking clip.

- Страхувальний/якірний ремінь Tether **ЗАВЖДИ** повинен бути схований при установці автокрісла обличчям назад (ст. 68).

1. Якщо необхідно, переконайтеся, що транспортний засіб стоїть на рівній поверхні.
2. Встановіть дитяче автокрісло **обличчям назад** на автомобільне сидіння. Завжди перевіряйте, щоб нижня частина автокрісла була рівно розташована на сидінні транспортного засобу.
3. Зберігайте нижній анкерний з'єднувач LATCH (UAS), як показано.

Обличчям назад

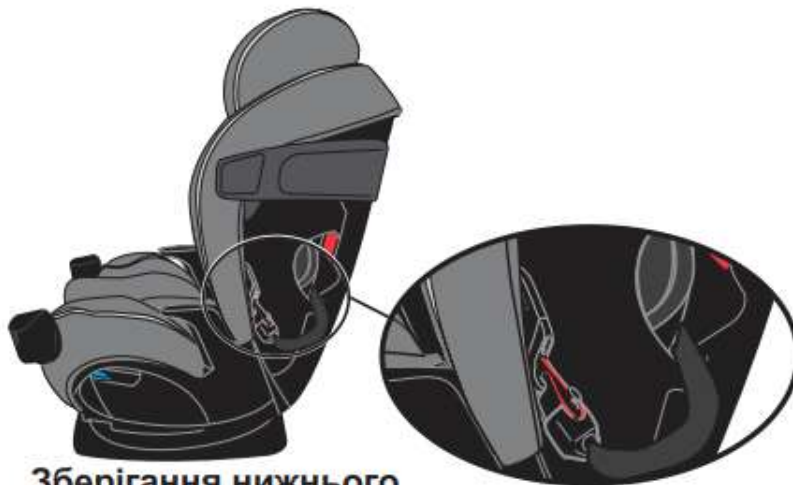

Зберігання нижнього з'єднувача (UAS), обличчям вперед



Установка обличчям назад з використанням ременя безпеки транспортного засобу

4. Підніміть ручку регулювання нахилу, як показано, і відрегулюйте нахил сидіння, використовуючи положення 1-4.

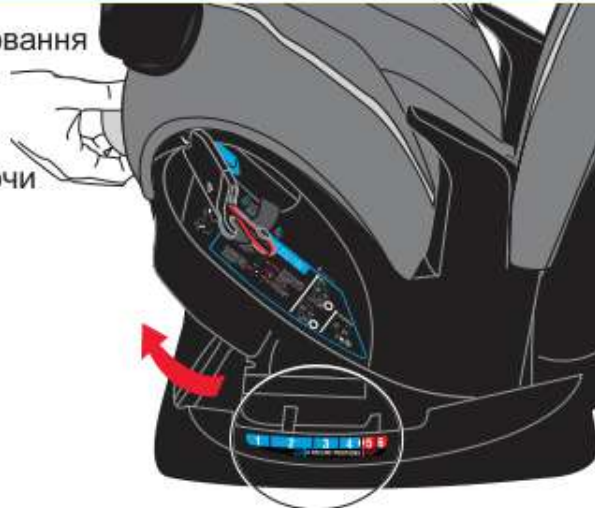

5. Переконайтеся, що дитяче автокрісло знаходиться в положенні нахилу, що відповідає вазі дитини.

ВАЖЛИВО: Немовлята можуть відчувати труднощі з диханням у вертикальному положенні. Переконайтеся, що малюк нахилений настільки, щоб його голова лежала зручно та безпечно. Якщо дитяче автокрісло не нахилене належним чином, це може збільшити ризик отримання серйозних травм або смерті дитини.

ПРИМІТКА: У деяких транспортних засобах може знадобитися підкласти щільно згорнутий рушник або невелику ковдру під передній край дитячого автокрісла, щоб забезпечити достатній нахил, щоб дитяче автокрісло перебувало в положенні нахилу відповідно до ваги дитини.



6. Переконайтеся, що автокрісло надійно закріплено.
 - Інформацію про встановлення обличчям назад за допомогою поясного ременя див. ст. 33.
 - Інформацію про встановлення обличчям назад із поясным/плечовим ременем див. на ст. 34.

Установка обличчям назад з використанням ременя безпеки транспортного засобу



Встановлення обличчям назад за допомогою поясного ременя

Зніміть чохол з передньої частини автокрісла. Протягніть поясний ремень через слоти для ременя LATCH в нижній частині автокрісла для установки обличчям назад. Застебніть пряжку.

ВАЖЛИВО:

1. Паховий ремень повинен знаходитися у внутрішньому слоті. А поясний ремень повинен знаходитися перед паховим ременем, щоб вони не перетиналися.
2. Переконайтеся, що поясний ремень автомобіля лежить рівно, спрямований догори та не заважає внутрішнім ременям автокрісла.

Знову надягніть чохол на передню частину автокрісла.

Ремень безпеки автомобіля повинен бути максимально затягнутим. Всією своєю масою міцно притисніть дитяче автокрісло до сидіння автомобіля, затягнувши **ремень безпеки автомобіля**, як показано, потім згорніть зайвий ремень та розташуйте його збоку від дитячого автокрісла.

НЕ використовуйте lock-off фіксатор під час фіксації з допомогою лише поясного ременя.

Перевірка герметичності. Переконайтеся, що ремень затягнутий і зафіксований. Якщо ви можете зрушити дитяче автокрісло більш ніж на 2,5 см збоку в бік або спереду назад, це означає, що автомобільний ремень недостатньо натягнутий. Якщо ви не щільно закріпили дитяче автокрісло, спробуйте зробити це ще раз, перемістіть його в інше місце або встановіть за допомогою ременя LATCH (ст. 28).

Ще раз переконайтеся, що дитяче автокрісло знаходиться **в положенні нахилу, яке відповідає вазі дитини.**

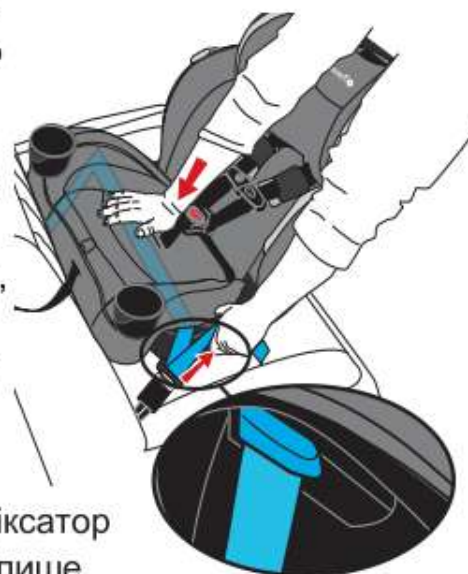

Обличчям назад



Установка обличчям назад з використанням ременя безпеки транспортного засобу

Встановлення обличчям назад за допомогою поясного/плечового ременя

Зніміть чохол з передньої частини автокрісла. Протягніть поясний ремень через слоти для ременя LATCH в нижній частині автокрісла для установки обличчям назад. Застебніть пряжку.

ВАЖЛИВО:

Паховий ремень повинен знаходитися у внутрішньому слоті. А автомобільний ремень повинен знаходитися перед паховим ременем, щоб вони не перетиналися.

Знову надягніть чохол на передню частину автокрісла.

Ремень безпеки автомобіля повинен бути максимально затягнутим.

Всією своєю масою міцно притисніть дитяче автокрісло до сидіння автомобіля, затягнувши **ремень безпеки автомобіля**, як показано.

Вставте плечовий ремень в слот для ременя LATCH з протилежного боку від замка для плечового ременя.

Тримаючи корпус сидіння, міцно потягніть плечовий ремень у напрямку втягувача.

Плечовий ремень **ПОВИНЕН** проходити через фіксатор lockoff. Якщо ремень безпеки автомобіля не фіксується, див. ст. 13 для встановлення фіксатора locking clip.

Перевірка герметичності. Якщо ви можете зрушити дитяче автокрісло більш ніж на 2,5 см збоку в бік або спереду назад, це означає, що автомобільний ремень недостатньо натягнутий. Якщо ви не щільно закріпили дитяче автокрісло, спробуйте зробити це ще раз, перемістіть його в інше місце або встановіть за допомогою ременя LATCH (ст. 28).

Ще раз переконайтеся, що дитяче автокрісло знаходиться в **34** положенні нахилу, яке відповідає вазі дитини.



1. Фіксація автокрісла на сидінні автомобіля.

- ✓ Автокрісло знаходиться в одному з чотирьох положень для режиму обличчям назад та **розташоване в положенні нахилу, котре відповідає вазі дитини.** (ст. 28 і 32).
- ✓ Рушник згорнутий і підкладений під основу автокрісла, якщо це потрібно, **таким чином автокрісло розташоване в положенні нахилу, котре відповідає вазі дитини.** (ст. 28 і 32).
- ✓ Автокрісло встановлено за допомогою ременя LATCH (UAS) (ст. 28) **чи** ременя безпеки автомобіля (ст. 31).
- ✓ Плечовий ремінь проходить через слоти для ременя LATCH в нижній частині автокрісла для установки обличчям назад в разі установки за допомогою плечового/поясного ременя. Плечовий ремінь **ПОВИНЕН** проходити через фіксатор lockoff. Якщо ремінь безпеки автомобіля не фіксується, див. ст. 13 для встановлення фіксатора locking clip.
- ✓ Належним чином закріплене автокрісло **НЕ ПОВИННЕ** зміщуватися більше ніж на 2,5 см з боку в бік або спереду назад (ст. 30, 33, та 34).
- ✓ Підстаканники **ПОВИННІ** бути встановлені (ст. 22).

2. Посадка дитини в автокрісло.

- ✓ Верхівка голови знаходиться щонайменше на 2.5 см нижче від верхівки підголівника.
- ✓ Вкладка для немовляти встановлена (ст. 23), якщо потрібно.
- ✓ Спинка та попа дитини рівно прилягають до задньої та нижньої поверхонь дитячого автокрісла.
- ✓ Внутрішні ремені **ПОВИННІ** бути на рівні або трішки нижче рівня плечей малюка (ст. 65).

3. Пристібання ременів.

- ✓ Усі замки та фіксатори повинні бути замкнені (ст. 66).

4. Виконання необхідних налаштувань.

- ✓ Паховий ремінь **ПОВИНЕН** проходити через внутрішній слот (ст. 64).
- ✓ Ремені безпеки **ПОВИННІ** щільно прилягати до плечей дитини без провисання (ст. 65 - 66).

- ✓ Переконайтеся що автокрісло розташоване в положенні нахилу, котре відповідає вазі дитини.

5. Розташування та з'єднання нагрудної застібки.

- ✓ Нагрудна застібка **ПОВИННА** бути на рівні пахв (ст. 66).

Використання автокрісла обличчям вперед з 5-точковими ременями

Вимоги до дитини:

- **Маса тіла:** 10 - 29.5 кг (22 - 65 lbs)
- **Зріст:** 71 - 124 см (28 - 49 in.)
верхівка вух дитини знаходяться на рівні верхівки підголівника дитячого автокрісла або нижче.
- **Вік:** Не менше 2-х років

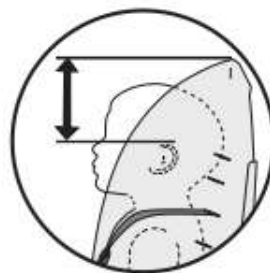

ВАЖЛИВО: ЗАВЖДИ ВИКОРИСТОВУЙТЕ ЯКІРНИЙ/ СТРАХУВАЛЬНИЙ РЕМІНЬ TETHER ПРИ УСТАНОВЦІ ОБЛИЧЧЯМ ВПЕРЕД.



ВАЖЛИВО: Якщо дитина **перевищує** будь-яку з наведених вище вимог щодо розміру для **установки обличчям вперед з 5-точковими ременями**, та її вік не менше 4 років, ви **ПОВИННІ** припинити використання даного автокрісла з внутрішніми 5-точковими ременями і перейти до використання автокрісла в режимі бустера.



Переміщення вузла LATCH для установки обличчям вперед

Щоб отримати доступ до вузла LATCH, вам спочатку потрібно вийняти анкерні з'єднувачі з місця їх зберігання (див ст. 24).

(На ілюстраціях нижче показано знятий чохол лише для наглядності)

Щоб правильно встановити дане автокрісло в положення обличчям вперед, вузол LATCH (UAS) **ПОВИНЕН** знаходитися в положенні обличчям вперед.

Якщо ремінь LATCH знаходиться в положенні обличчям назад, виконайте наступні дії:

- Підніміть підголовник до найвищого рівня (ст. 62).
- Загорніть чохол підголовника вгору та в бік (ст. 74).
- Зніміть чохол з сидіння автокрісла.
- Потягніть ремінь LATCH до центру сидіння.
- Протягніть ремінь LATCH в слоти на спинці автокрісла для установки обличчям вперед.
- Надягніть чохол на сидіння.

ВАЖЛИВО: Переконайтеся, що ремінь LATCH не заважає внутрішнім ременям безпеки.

ПРИМІТКА: Перемістивши ремінь LATCH, переконайтеся, що він рівно прилягає до корпусу автокрісла. Можливо потрібно перекрутити ремінь.

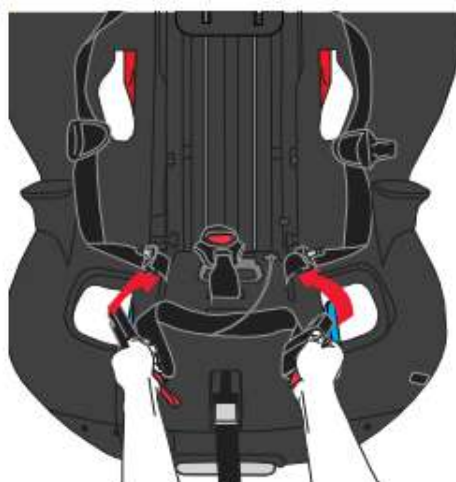

Обличчям вперед

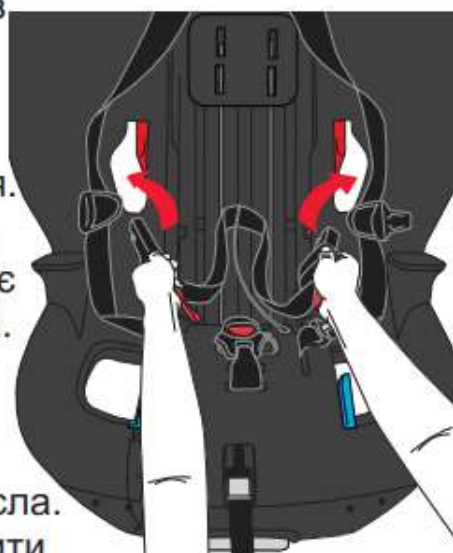



Установка обличчям вперед з використанням LATCH/ISOFIX

НЕ використовуйте даний метод установки для дітей вагою більше 18 кг.

Немовлята, котрі важать менше 10 кг **ПОВИННІ** завжди їздити обличчям назад.

1. Вийміть анкерні з'єднувачі з місця їх зберігання (ст. 24).

ПЕРЕКОНАЙТЕСЯ, що ремінь LATCH знаходиться в слотах для установки обличчям вперед (ст. 37).

2. Підніміть ручку регулювання нахилу, як показано, та переведіть автокрісло в повністю вертикальне положення (Положення 6).

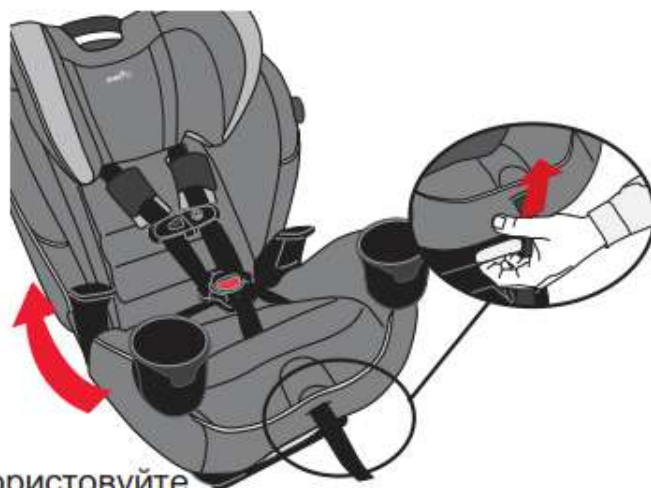

ПРИМІТКА: Використовуйте положення нахилу 5 лише для дітей вагою понад 18 кг.

3. Розташуйте дитяче автокрісло у вашому автомобілі обличчям вперед, як показано. Завжди перевіряйте, щоб нижня частина автокрісла була рівно розташована на сидінні транспортного засобу.

Якірний ремінь Tether

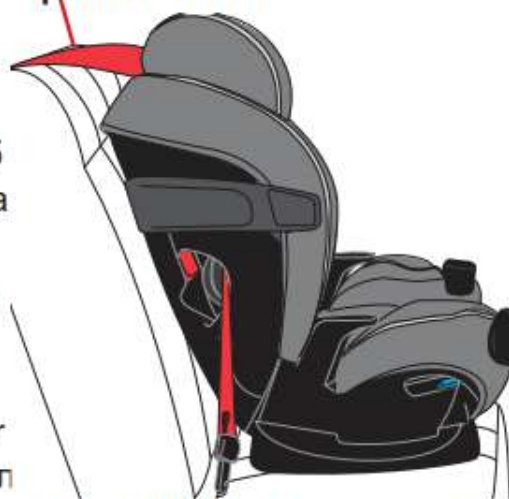

4. Від'єднайте якірний/страхувальний ремінь Tether від задньої частини автокрісла та зачепіть гак для кріплення з **червоним регулятором** (ст. 68) в місці фіксації за спинкою сидіння автомобіля.
5. Переконайтеся, що автокрісло надійно закріплено за допомогою анкерних з'єднувачів, як показано на сторінці 39, а потім перейдіть до кроків 6-8 на сторінці 40.

Установка обличчям вперед з використанням LATCH/ISOFIX



Закріплення автокрісла за допомогою EasyClick™

Приєднайте анкерні з'єднувачі (UAS) до нижніх кріплень автомобіля, доки вони не зафіксуються на скобах Isofix з обох боків автокрісла.



ВАЖЛИВО: Переконайтеся, що обидва анкерні з'єднувачі спрямовані вгору, а ремені не перекручені.



Обличчям вперед

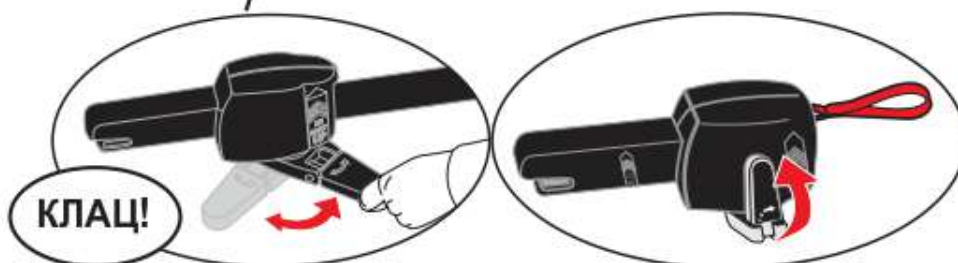

Затягніть ремень, пересуваючи ручку вперед-назад на з'єднувачі EasyClick™, як показано, доки ремень не затягнеться.



Установка обличчям вперед з використанням LATCH/ISOFIX

6. **Перевірка герметичності.** Якщо ви можете зрушити автокрісло більш, ніж на 2,5 см збоку в бік або спереду назад, це означає, що ремінь LATCH недостатньо затягнутий. Ви повинні спробувати зробити це ще раз, знайти інше місце для установки автокрісла або встановити його за допомогою ременя безпеки автомобіля (ст. 42).
7. Ще раз переконайтеся, що автокрісло знаходиться **в положенні нахилу, яке відповідає вазі дитини.**
8. Перейдіть до вивчення розділу «Фіксація якірного/страхувального ременя Tether», що показано на сторінці 41.



⚠ УВАГА!

Ризик СМЕРТІ або СЕРЬОЗНОЇ ТРАВМИ.

- Недотримання цих інструкцій може призвести до серйозних травм вашої дитини або інших пасажирів транспортного засобу.
- Якірний/страхувальний ремінь Tether призначений **тільки для використання в режимі обличчям вперед**. Якірний/страхувальний ремінь Tether не призначений для режиму обличчям назад. Прикріпіть гак якірного/страхувального ременя до затиску для зберігання при установці обличчям назад. Це дозволить недопустити удару невикористаним тросом або гачком під час аварії.
- Після регулювання якірного/страхувального ременя у вас може залишитися зайвий ремінь; **НЕ** відріжайте його. Якщо ви це зробите, його довжини може не вистачити для використання в іншому транспортному засобі. Натомість щільно згорніть зайвий ремінь і обгорніть гумкою навколо скрученого пучка.
- Щоб уникнути небезпеки удушення, ви **ПОВИННІ** щільно скрутити або згорнути зайвий ремінь та зафіксувати його гумкою чи мотузкою.

ПРИМІТКА: З інструкції з експлуатації вашого автомобіля ви дізнаєтеся про розташування скоби кріплення для якірного/страхувального ременя Tether у вашому транспортному засобі. Старіші транспортні засоби можуть бути не обладнані кріпленнями для якірного ременя. Зверніться до виробника автомобіля.

- Якщо якірний ремінь закороткий, щоб дотягнутися від автокрісла до скоби кріплення, вам потрібен подовжувач. Будь ласка, зателефонуйте до Parentlink 1-800-233-5921 (U.S.), 1-937-773-3971 (Canada), or 800-706-1200 (Mexico).



Під'єднайте гачок якірного/страхувального ременя Tether до скоби кріплення автомобіля за заднім сидінням, як показано. (Будь ласка, перегляньте інструкцію користувача вашого транспортного засобу, оскільки місця розташування скоби кріплення якірного/страхувального ременя Tether можуть відрізнитися.) Потягніть за вільний край ременя і міцно затягніть його.



Установка обличчям вперед з використанням ременя безпеки транспортного засобу

ВАЖЛИВО:

- Перед установкою даного автокрісла **обличчям вперед за допомогою ременя безпеки транспортного засобу, ви ПОВИННІ** перемістити вузол LATCH (UAS) положення **обличчям назад**, щоб він не заважав ременям безпеки транспортного засобу. Див. на ст. 27 рекомендації з переміщення вузла LATCH (UAS) в положення **обличчям назад**.
- Щоб дізнатися, як зафіксувати ремінь безпеки для встановлення дитячого автокрісла, перегляньте інструкцію користувача до автомобіля. Якщо ремінь безпеки автомобіля не блокується, див. ст. 13 щодо встановлення фіксатора locking clip.
- **ЗАВЖДИ ВИКОРИСТОВУЙТЕ** якірний/страхувальний ремінь Tether в режимі обличчям вперед.

1. Протягніть ремінь LATCH в слоти для фіксації в режимі обличчям назад, що розташовані в нижній частині автокрісла (ст. 27). Прикріпіть анкерні з'єднувачі (UAS) до спеціальних скоб для зберігання, як показано.



Місце для зберігання вузла LATCH (UAS) в режимі обличчям назад

2. Підніміть ручку регулювання нахилу, як показано, і відрегулюйте нахил автокрісла в одне з вертикальних положень.

ПРИМІТКА: Використовуйте положення нахилу 5 лише для дітей вагою більше 18 кг.





3. Від'єднайте гак якірного/ **Якірний/страхувальний** страхувального ремня Tether **ремінь Tether** від скоби для зберігання на задній частині автокрісла та приєднайте гачок ремня з **червоним регулятором** (ст. 68) до скоби фіксації за спинкою сидіння автомобіля
4. Розташуйте автокрісло у вашому автомобілі **обличчям вперед**, як показано. Завжди перевіряйте, щоб нижня частина автокрісла лежала рівно на сидінні автомобіля, коли автівка стоїть на рівній поверхні.
5. Переконайтеся, що дитяче автокрісло надійно закріплено.
- Для установки обличчям вперед за допомогою поясного ремня див. ст. 44.
 - Для установки обличчям вперед за допомогою поясного/плечового ремня див. ст. 45.





Установка обличчям вперед з використанням ременя безпеки транспортного засобу

Установка обличчям вперед за допомогою лише поясного ременя

Підніміть підголівник у найвище положення (ст. 62), а потім підніміть чохол підголівника із автокрісла для полегшення доступу. Вставте поясний ремень в слот для фіксації обличчям вперед, протягніть його через спинку автокрісла та витягніть через протилежний слот. Пристебніть ремень.

ВАЖЛИВО: Переконайтеся, що поясний ремень не перекручений.

НЕ використовуйте фіксатор lock-off під час фіксації лише поясним ременем.



Ремень безпеки повинен бути затягнутий максимально. Всією своєю масою міцно притисніть дитяче автокрісло до сидіння автомобіля, затягнувши **ремень безпеки автомобіля**, як показано. Поверніть на місце чохол підголівника.



Перевірка герметичності. Переконайтеся, що ремень натягнутий і зафіксований. Якщо ви можете зрушити автокрісло більш ніж на 2,5 см збоку в бік або спереду назад, це означає, що автомобільний ремень недостатньо затягнутий. Якщо ви не щільно закріпили автокрісло, спробуйте зробити це ще раз, зафіксуйте його в іншому місці або встановіть за допомогою вузла LATCH (ст. 38).

Ще раз переконайтеся, що дитяче автокрісло знаходиться в положенні нахилу, котре відповідає вазі дитини.

Обов'язково перегляньте розділ "Фіксація якірного/страхувального ременя Tether", що показано на ст. 46.

Установка обличчям вперед з використанням ременя безпеки транспортного засобу



Установка обличчям вперед за допомогою поясного/плечового ременя

Підніміть підголівник у найвище положення (ст. 62), а потім підніміть чохол підголівника із автокрісла для полегшення доступу. Вставте поясний/плечовий ремень в слот для фіксації обличчям вперед, протягніть його через спинку автокрісла та витягніть через протилежний слот. Пристебніть ремень.

ВАЖЛИВО: Переконайтеся, що поясний/плечовий ремень не перекручений.

Ремень безпеки повинен бути затягнутий максимально. Всією своєю масою міцно притисніть дитяче автокрісло до сидіння автомобіля, затягнувши ремень безпеки автомобіля, як показано (див. ст. 44). Поверніть на місце чохол підголівника.

Вставте плечовий ремень в слот для ременя LATCH з протилежного боку від замка для плечового ременя.

Тримаючи корпус сидіння, міцно потягніть плечовий ремень у напрямку втягувача. Плечовий ремень **ПОВИНЕН** проходити через фіксатор lockoff. Якщо ремень безпеки автомобіля не фіксується, див. ст. 13 щодо встановлення фіксатора locking clip.

Поясний/плечовий ремень

Чохол підголівника

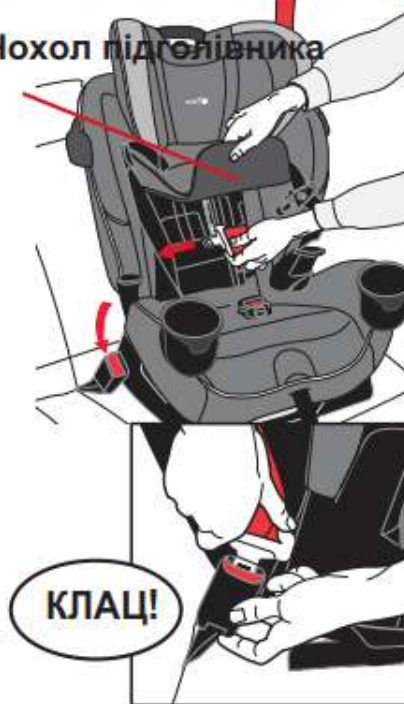

Обличчям вперед



Перевірка герметичності. Переконайтеся, що ремень натягнутий і зафіксований. Якщо ви можете зрушити автокрісло більш ніж на 2,5 см збоку в бік або спереду назад, це означає, що автомобільний ремень недостатньо затягнутий. Якщо ви не щільно закріпили автокрісло, спробуйте зробити це ще раз, зафіксуйте його в іншому місці або встановіть за допомогою вузла LATCH (ст. 38).

Ще раз переконайтеся, що дитяче автокрісло знаходиться в положенні нахилу, котре відповідає вазі дитини.

Обов'язково перегляньте розділ "Фіксація якірного/страхувального ременя Tether", що показано на ст. 46.



Установка обличчям вперед з використанням ременя безпеки транспортного засобу



Фіксація якірного/страхувального ременя Tether

⚠ УВАГА!

Ризик СМЕРТІ або СЕРІОЗНОЇ ТРАВМИ.

- Недотримання вимог цієї інструкції може призвести до серйозних травм вашої дитини або інших пасажирів транспортного засобу.
- Якірний/страхувальний ремень Tether призначений **тільки для використання в режимі обличчям вперед**. Якірний/страхувальний ремень Tether не призначений для режиму обличчям назад. Прикріпіть гак якірного/страхувального ременя до затиску для зберігання при установці обличчям назад. Це дозволить недопустити удару невикористаним тросом або гачком під час аварії.



Поясний ремень



Поясний/плечовий
ремень

- Після регулювання якірного/страхувального ременя у вас може залишитися зайвий ремень; **НЕ** відріжте його. Якщо ви це зробите, його довжини може не вистачити для використання в іншому транспортному засобі. Натомість щільно згорніть зайвий ремень і обгорніть гумкою навколо скрученого пучка.
- Щоб уникнути небезпеки удушення, ви **ПОВИННІ** щільно скрутити або згорнути зайвий ремень та зафіксувати його гумкою чи мотузкою.

ПРИМІТКА: З інструкції з експлуатації вашого автомобіля ви дізнаєтеся про розташування скоби кріплення для якірного/страхувального ременя Tether у вашому транспортному засобі. Старіші транспортні засоби можуть бути не обладнані кріпленнями для якірного ременя. Зверніться до виробника автомобіля.

- Якщо якірний ремень закорткий, щоб дотягнутися від автокрісла до скоби кріплення, вам потрібен подовжувач. Будь ласка, зателефонуйте до Parentlink 1-800-233-5921 (U.S.), 1-937-773-3971 (Canada), or 800-706-1200 (Mexico).

Установка обличчям вперед з використанням
ременя безпеки транспортного засобу



Фіксація якірного/страхувального ремня
Tether



Під'єднайте гачок якірного/
страхувального ремня Tether
до скоби кріплення автомобіля
за заднім сидінням, як показано.
(Будь ласка, перегляньте
інструкцію користувача вашого
транспортного засобу, оскільки
місця розташування скоби
кріплення якірного/
страхувального ремня Tether
можуть відрізнятись.) Потягніть
за вільний край ремня і міцно
затягніть його.

Обличчям вперед

1. Фіксація автокрісла на сидінні транспортного засобу.

- ✓ Дитяче автокрісло знаходиться в одному з вертикальних положень. Використовуйте положення нахилу 5 лише для дітей вагою понад 18 кг.
- ✓ Основа дитячого автокрісла розташована рівно на сидінні автомобіля.
- ✓ Автокрісло встановлено за допомогою ременя LATCH (UAS) (ст. 38) **чи** ременя безпеки автомобіля (ст. 42).
- ✓ Плечовий ремінь проходить через слоти для ременя LATCH в спинці автокрісла для установки обличчям вперед в разі установки за допомогою плечового/поясного ременя. Плечовий ремінь **ПОВИНЕН** проходити через фіксатор lockoff. Якщо ремінь безпеки автомобіля не фіксується, див. ст. 13 для встановлення фіксатора locking clip.
- ✓ Якірний/страхувальний ремінь Tether надійно закріплений і затягнутий (ст. 41).
- ✓ Належним чином закріплене автокрісло **НЕ ПОВИННЕ** зміщуватися більше ніж на 2,5 см з боку в бік або спереду назад (ст. 42, 44 та 45).

2. Посадка дитини в автокрісло.

- ✓ Верхівка вух дитини знаходиться на рівні або нижче верхівки підголівника дитячого автокрісла.
- ✓ Спинка та попа дитини рівно прилягають до задньої та нижньої поверхонь дитячого автокрісла.
- ✓ Внутрішні ремені **ПОВИННІ** бути на рівні плечей або трохи вище (ст. 65).

3. Пристібання ременів.

- ✓ Усі замки та фіксатори повинні бути замкнені (ст. 66).

4. Виконання необхідних налаштувань.

- ✓ Паховий ремінь **ПОВИНЕН** бути правильно розташований (ст. 64).
- У внутрішньому слоті: для дітей вагою менш, ніж 13,6 кг.
- У зовнішньому слоті: для дітей вагою понад 13,6 кг.
- ✓ Ремені безпеки **ПОВИННІ** щільно прилягати до плечей дитини без провисання (ст. 65-66).

5. Розташування та з'єднання нагрудної застібки.

- ✓ Нагрудна застібка **ПОВИННА** знаходитися на рівні пахв (ст. 66).

Використання автокрісла в режимі бустера

Коли саджати дитину в крісло-бустер



Сидіння-бустери піднімають дитину та допомагають правильно розташувати на її тілі поясний і плечовий ремені автомобіля. Коли дитина належним чином закріплена в дитячому автокріслі, ризик отримання нею травм під час усіх типів аварій знижується, оскільки поясний і плечовий ремінь забезпечують бездоганне утримання як верхньої, так і нижньої частини тулуба. Важливо, щоб дитина правильно сиділа під ременями безпеки автомобіля.

Коли автомобільний ремінь пристебнутий, поясний ремінь має бути низько на стегнах, лише торкаючись стегон, а плечовий ремінь має лежати посередині плеча. Якщо дитина висувається, пересуває ремінь за спину або кладе його під руку, він не забезпечить належного утримання. Вирішуючи, чи готова дитина сидіти в кріслі-бустері, необхідно враховувати низку речей, зокрема: показники ваги та зросту поточного дитячого автокрісла, власну вагу та зріст дитини, її зрілість та доступні місця для сидіння у вашому транспортному засобі.

Як використовується крісло-бустер?

Використання додаткового сидіння дуже схоже на пристібання в автомобілі:

- Перед початком прочитайте інструкції з експлуатації крісла-бустера та автомобіля.
- Розташуйте бустер на задньому сидінні в місці з поясним і плечовим ременями. **Ніколи не використовуйте крісло-бустер лише з поясним ременем**, оскільки це може призвести до серйозних травм.
- Після того, як дитина сяде у крісло-бустер, натягніть на неї поясний і плечовий ремінь і пристебніть його.



Бустер

Коли саджайти дитину в крісло-бустер

- Переконайтеся, що плечовий ремінь лежить посередині плеча і що поясний ремінь знаходиться низько на стегнах, лише торкаючись стегон.
- Основа бустера повинна бути розташована рівно на сидінні автомобіля і знаходитися в одному з вертикальних положень.



Як визначити, чи готова дитина пересісти в крісло-бустер?

Ви повинні розглянути можливість використання додаткового сидіння, якщо виконуються наведені нижче умови:

- Дитина достатньо доросла, щоб сидіти в кріслі-бустері і не пристібати реміні під пахвою чи за спиною.
- Дитина наближається до верхньої межі ваги або зросту дитячого автокрісла, яким вона зараз користується. (Навіть діти, які не переросли своє дитяче автокрісло, можуть отримати користь від використання крісла-бустера, якщо воно використовується належним чином.)
- Якщо у вас автомобіль, який не має кріплення для якірного/страхувального ремня Tether, але має поясні/плечові реміні на задньому сидінні, крісло-бустер може забезпечувати кращий захист, ніж автокрісло з внутрішніми ремнями безпеки без якірного/страхувального ремня **(ЛИШЕ У США)**.

Використання в режимі бустера зі спинкою

Вимоги до дитини:

- **Маса тіла:** 18 - 54.4 кг (40 - 120 lbs)
- **Зріст:** 112 - 145 см (44 - 57 in.) **ТА** верхівка вух дитини знаходиться на рівні або нижче верхівки підголівника крісла-бустера.
- **Вік:** Не менше 4-х років

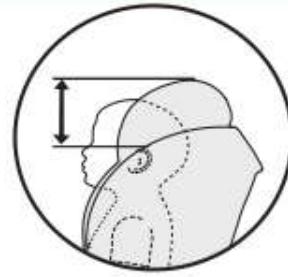

Плечовий ремінь **ПОВИНЕН** проходити через отвір для плечового ременя, а отвір для ременя має бути **на рівні або трішки вище** плечей дитини.

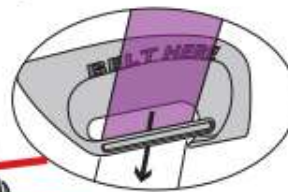

Вигляд отвору для ременя ззаду

Плечовий ремінь **ПОВИНЕН** проходити посередині між плечем і шиєю дитини.

Поясний ремінь натягнутий знизу і щільно прилягає до стегон дитини в межах між отворами для ременя та пристібається.

Бустер

ВАЖЛИВО: Якщо ваша дитина **перевищить** будь-яку із наведених вище вимог щодо розміру для **режиму бустер**, ви **ПОВИННІ** припинити використання цього крісла. Ваша дитина може бути готова до використання системи ременів безпеки автомобіля лише в такому випадку.

Використання в режимі бустера зі спинкою

Переведення автокрісла в режим бустера зі спинкою

1. Послабте ремені безпеки, натиснувши кнопку розблокування ремня безпеки на передній частині сидіння. Одночасно потягніть ремені, щоб повністю розтягнути їх. Відстебніть нагрудну застібку та паховий ремінь.

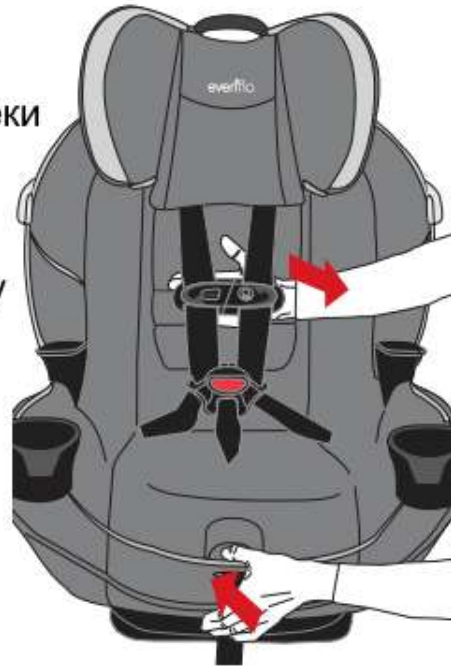

2. Вийміть паховий ремінь зі слота.

- Від'єднайте сидіння автокрісла від основи (спинки). Див. ст. 56.
- Вийміть паховий ремінь. Див. «Регулювання положення пахового ремня» на ст. 64.
- Знову при'єднайте сидіння автокрісла до основи (спинки). Див. ст. 60.

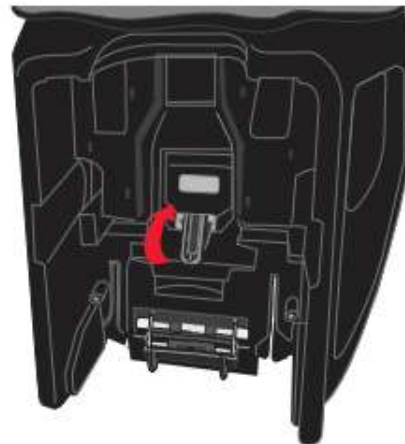

3. Зберігайте паховий ремінь, вставивши кріплення в отвір на задній частині основи сидіння та помістивши пряжку в місце для зберігання, як показано.

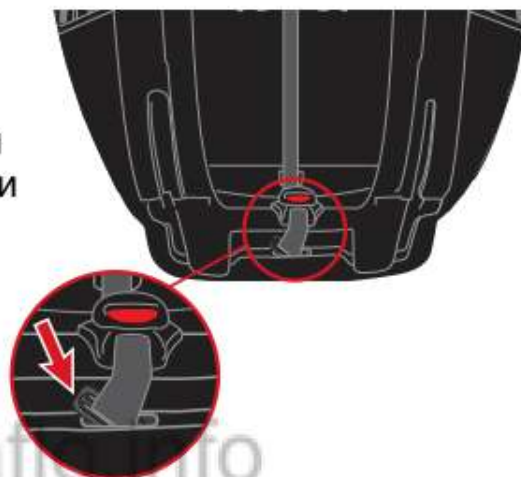

Використання в режимі бустера зі спинкою

Переведення автокрісла в режим бустера зі спинкою

4. Підніміть чохол підголівника.
Від'єднайте липучки на чохлі сидіння.
Просуньте плечові ремені під чохол підголівника.



5. Протягніть плечові ремені, нагрудну застібку і язички замка через слоти для ременів безпеки у спинці автокрісла. З'єднайте дві половини нагрудної застібки за сидінням.



ПРИМІТКА: Підніміть підголівник на потрібну висоту, перш ніж застібнути нагрудну застібку.

6. Надягніть знову чохол підголівника.
7. Відрегулюйте крісло-бустер у положення нахилу 5 або 6. Режим бустера зі спинкою виконано.



Бустер

Щоб повернути ремені безпеки потрібно:

- Роз'єднайте нагрудну застібку за спинкою сидіння.
- Підніміть підголівник і протягніть плечові ремені через слоти для ременів безпеки у спинці автокрісла.
- Вийміть паховий ремінь з гнізда на задній частині основи сидіння та вставте її у відповідний слот для пахового ремня (ст. 64). Поверніть на місце спинку автокрісла (ст. 56)
- Підніміть підголівник на потрібну висоту.

Перевірка (бустер зі спинкою)

1.Переведення дитячого автокрісла в режим бустера.

- ✓ Див. «Перетворення сидіння на бустер зі спинкою» (ст. 56).

2.Встановлення крісла-бустера на сидінні автомобіля.

- ✓ Переконайтеся, що основа сидіння-бустера розташована рівно на сидінні автомобіля та знаходиться в одному з вертикальних положень (ст. 50). Переконайтеся, що низ та спинка сидіння-бустера прилягають до сидіння транспортного засобу.

ВАЖЛИВО: Ви можете використовувати якірний/страхувальний ремінь Tether та ремені LATCH, щоб закріпити дане сидіння-бустер на сидінні транспортного засобу, якщо це не впливає на положення сидіння-бустера в транспортному засобі та/або на розташування ременя безпеки автомобіля на дитині.

3.Розміщення дитини в кріслі-бустері.

- ✓ Переконайтеся, що крісло-бустер надійно зафіксовано у вертикальному положенні, а спина та попа дитини рівно прилягають до спинки та нижньої поверхні сидіння-бустера.

4.Регулювання підголівника для правильного розташування плечового ременя.

- ✓ Отвір для плечового ременя **ПОВИНЕН** розташовуватися трохи вище плечей дитини.

⚠ УВАГА!

Ризик СМЕРТІ або СЕРЬОЗНОЇ ТРАВМИ.

Плечовий ремінь **НЕ ПОВИНЕН** перетинати шию дитини або спадати з плеча дитини. Якщо ви не можете відрегулювати плечовий ремінь так, щоб він належним чином лежав посередині між плечем і шиєю дитини **ТА** на плечі або трохи вище, спробуйте встановити крісло-бустер в іншому місці або не використовуйте дане дитяче крісло.



5.Закріплення дитини та сидіння-бустера на сидінні транспортного засобу.

- ✓ Протягніть поясний/плечовий ремінь через тіло дитини та пристебніть пряжку. Переконайтеся, що плечовий ремінь протягнутий через спеціальний отвір для плечового ременя.

6.Перевірте свою роботу.

- ✓ Переконайтеся, що поясний ремінь протягнутий через нижні отвори для поясного ременя і щільно прилягає до стегон дитини, та пристебнутий. Отвір для плечового ременя **ПОВИНЕН** бути розташований трохи вище плечей дитини, а плечовий ремінь повинен перетинати тіло дитини посередині між плечем і шиєю.

Використання в режимі бустера без спинки

Вимоги до дитини

- **Маса тіла:** 18 - 54.4 кг (40 - 120 lbs)
- **Зріст:** 112 - 145 см (44 - 57 in.) **ТА** верхівка вух дитини знаходиться на рівні або нижче від верхівки підголівника сидіння транспортного засобу.
- **Вік:** Від 4-х років

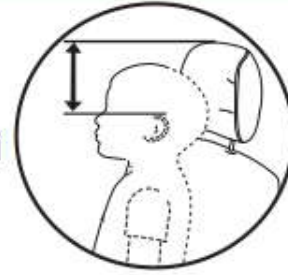

Плечовий ремінь **ПОВИНЕН** проходити посередині між плечем і шиєю дитини. За потреби використовуйте кліпсу для плечового ременя.

Кліпса для плечового ременя



Поясний ремінь протягнутий через нижні отвори для поясного ременя і щільно прилягає до стегон дитини, та пристебнутий.

Бустер

ВАЖЛИВО: Якщо ваша дитина **перевищить** будь-яку із вищенаведених вимог щодо розміру для **режиму бустера**, ви **ПОВИННІ** припинити використання даного крісла. Ваша дитина готова до використання системи ременів безпеки транспортного засобу лише в такому випадку.

Використання в режимі бустера без спинки

Перехід до режиму бустера без спинки

1. Покладіть крісло-бустер на спинку.



2. Підніміть чохол сидіння, щоб отримати доступ до ручки розблокування.

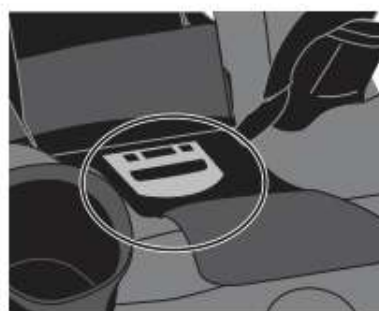

3. Підніміть і утримуйте ручку розблокування. Тримайте бустер за підлокітники та вийміть сидіння бустера зі основи автокрісла.

ПРИМІТКА: Якщо паховий ремінь ще не складений, вийміть його та складіть для зберігання, дотримуючись інструкцій на ст. 64.



ВАЖЛИВО: Покладіть посібник користувача в слоти для зберігання під сидінням.

ВАЖЛИВО: Зберігайте спинку належним чином, коли вона не використовується, і не залишайте її в автомобілі (окрім багажника). Будь-які незакріплені предмети можуть поранити когось під час аварії.



Використання в режимі бустера без спинки

Використання кліпси для плечового ременя

Якщо плечовий ремінь не проходить посередині між плечем і шиєю дитини, необхідно використовувати кліпсу для плечового ременя.

1. Прикріпіть кліпсу для плечового ременя, як показано.

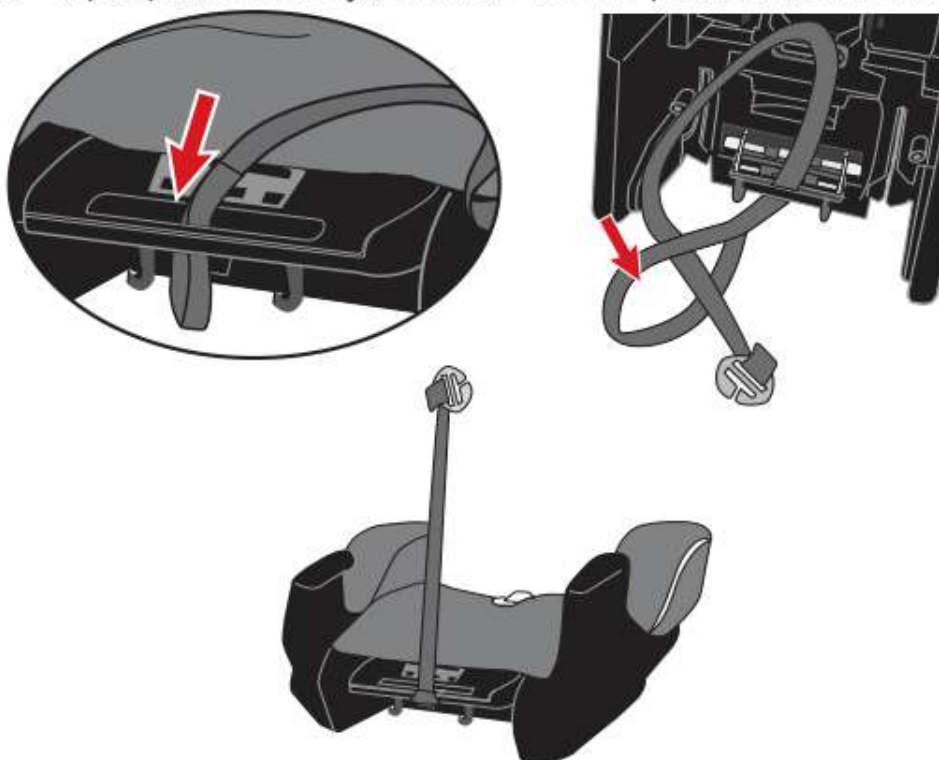

2. Розташуйте бустер на сидінні транспортного засобу. Прикріпіть кліпсу для плечового ременя **(А)**.

3. Відрегулюйте кліпсу для плечового ременя. Потягніть регульовальний ремінь **(С)** доки кліпса для ременя **(А)** не вирівняється з плечем дитини, а автомобільний плечовий ремінь **(В)** ляже на грудях дитини посередині між плечем і шиєю.

Виконайте наведені вище кроки у зворотному порядку, щоб зняти кліпсу для плечового ременя, перш ніж знову прикріпити бустер до спинки (ст. 60).



Бустер



Використання в режимі бустера без спинки

Вставка для бустера без спинки (тільки Канада)

ЛИШЕ ДЛЯ КАНАДСЬКИХ МОДИФІКАЦІЙ: Перед використанням даного автокрісла в режимі бустера без спинки **ОБОВ'ЯЗКОВО** встановлюється вставка для бустера без спинки.

1. Переведіть ваше дитяче автокрісло в режим бустера без спинки, як показано в розділі «Перехід до режиму бустера в без спинки» на сторінці 56.

2. Прикріпіть кліпсу для плечового ременя за потреби (див. ст. 57).

3. Коли основа автокрісла знаходиться у вертикальному положенні, підніміть і утримуйте ручку розблокування.



4. Прикріпіть виступи на вставці для бустера без спинки до отвору на звороті бустера.

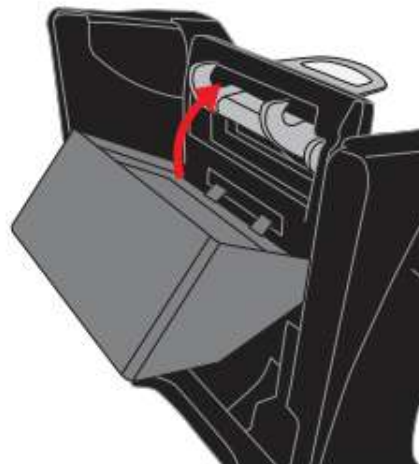

5. Проверніть вставку для бустера без спинки навколо двох гачків на звороті бустера та закрийте ручку розблокування.

6. Переконайтеся, що гачки повністю зачеплені, а вставка для бустера без спинки залишається на своєму місці, потягнувши її вгору.

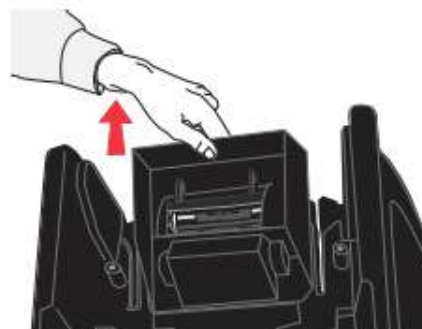

Перевірка (бустер без спинки)

1. Від'єднання сидіння бустера від спинки.

✓ Див. "Перехід до режиму бустера в без спинки" (ст. 56).

2. Встановлення вставки для бустера без спинки

(Тільки Канада).

3. Розташування крісла-бустера на сидінні

транспортного засобу.

✓ Переконайтеся, що крісло-бустер знаходиться у вертикальному положенні.

4. Посадка дитини в крісло-бустер.

✓ Переконайтеся, що спина дитини рівно прилягає до автомобільного сидіння, а попа дитини рівно прилягає до бустера.

5. Закріплення дитини та бустера на сидінні

транспортного засобу.

✓ **НЕ** використовуйте ремені LATCH/UAS в режимі бустера без спинки. Зберігайте ремені LATCH/UAS як показано на сторінці 25.

✓ Протягніть поясний/плечовий ремінь через тіло дитини та пристебніть.

6. Використання кліпси для плечового ременя за

потреби.

✓ Якщо плечовий ремінь автомобіля належним чином перетинає плече дитини, вам не потрібно використовувати кліпсу для плечового ременя. Якщо плечовий ремінь не лежить належним чином посередині між плечем і шиєю дитини, прикріпіть і відрегулюйте кліпсу. Див. "Використання кліпси для плечового ременя" (ст. 57).

7. Перевірте свою роботу.

✓ Переконайтеся, що поясний ремінь протягнутий через спеціальні отвори під підлокітниками бустера, щільно прилягає до стегон дитини, та пристебнутий. Плечовий ремінь при цьому повинен перетинати тіло дитини посередині між плечем і шиєю.

⚠ УВАГА!

**Ризик СМЕРТІ або
СЕРЙОЗНОЇ ТРАВМИ.**

Плечовий ремінь **НЕ ПОВИНЕН** перетинати шию дитини або спадати з плеча дитини. Якщо ви не можете відрегулювати плечовий ремінь так, щоб він належним чином лежав посередині між плечем і шиєю дитини **ТА** на плечі або трохи вище, спробуйте встановити бустер в іншому місці або не використовуйте дане дитяче крісло.



ВАЖЛИВО: Завжди закріплюйте бустер ременями безпеки автомобіля, коли він не використовується. Незакріплений бустер може злетіти та поранити інших пасажирів у разі зіткнення/екстремного гальмування.

Приєднання спинки до бустера

1. Поверніть на місце паховий ремінь, якщо сидіння буде використовуватися з 5-точковими ременями. Див. ст. 64.
2. Посуньте язички замка, ремені та нагрудну застібку у слоти на спинці автокрісла та впевніться, що ремені безпеки прямі та не перекручені.



ПРИМІТКА: Затягніть ремінь регулювання 5-точкових ременів так, щоб його довжина була приблизно 8 см та покладіть його на кнопку розблокування ременів. Заправте кінець регульовального ременя в паз над кнопкою розблокування ременя.

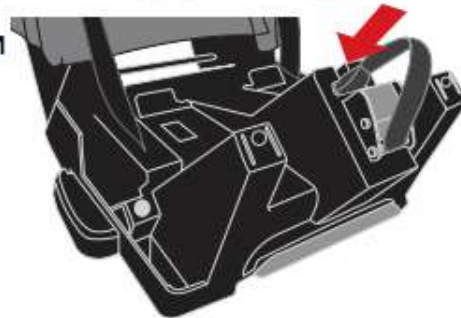

3. Міцно візьміться за підлокітники та посуньте сидіння бустера в спинку автокрісла.

ПРИМІТКА: Переконайтеся, що ремені **A** правильно вставлені в прорізи, перш ніж повністю вставити бустер в спинку.

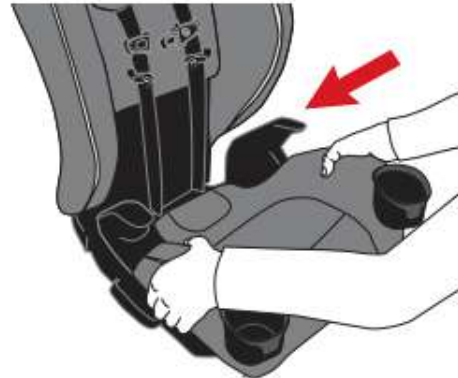

4. Міцно натисніть рукою на область ручки розблокування. Клацання вкаже, що бустер прикріплений до спинки.



5. Протягніть ремінь регулювання 5-точкових ременів **B** через отвір у передній частині чохла бустера. Може знадобитися підняти передню частину чохла.



Приєднання спинки до бустера

Щоб перевірити приєднання бустера до основи:

Потягніть за бустер, щоб перевірити, чи він надійно закріплений.



Переконайтеся, що гачки повністю зачеплені за штангу на спинці автокрісла.

ВАЖЛИВО: Перед використанням сидіння ви **ПОВИННІ** переконаватися, що гаки повністю зачеплені за штангу.

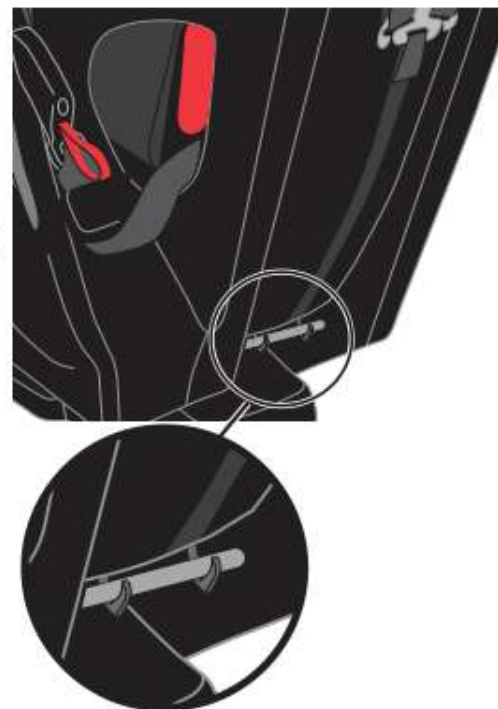

Переконайтеся, що ремені безпеки (A), паховий ремінь (B), та регульовальний ремінь (C) не перекручені й не затиснуті між бустером та спинкою автокрісла.

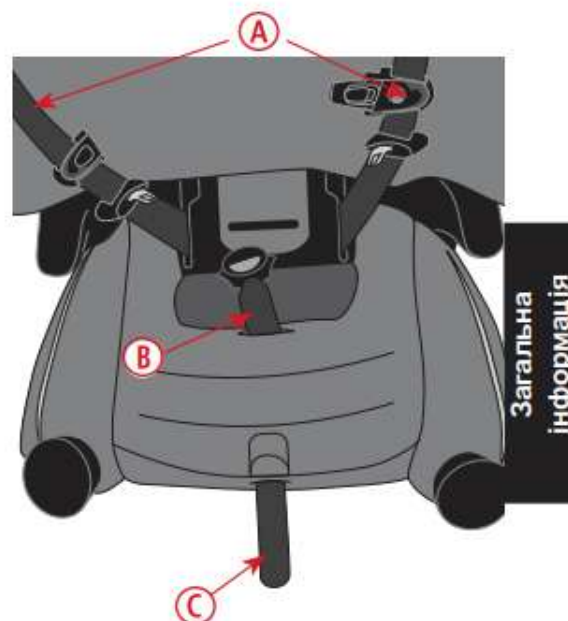

Регулювання положення підголівника/ ременів безпеки

Щоб відрегулювати підголівник, стисніть ручку регулювання підголівника, пересуваючи підголівник вгору або вниз у потрібне положення.

Коли підголівник знаходиться в одному з положень, ручка регулювання зафіксується у вихідному положенні.

Потягніть підголівник вгору та вниз, щоб переконатися, що він зафіксований у обраному положенні.

ПРИМІТКА: Вам може знадобитися послабити ремені безпеки (ст. 52), щоб відрегулювати підголівник.

Обличчям назад: Почніть з найнижчого положення підголівника. Відрегулюйте підголівник так, щоб ремені безпеки були **на рівні** плечей дитини **або трохи нижче**.

Обличчям вперед: Почніть з найвищого положення підголівника. Відрегулюйте підголівник так, щоб ремені безпеки були **на рівні** плечей дитини **або трохи вище**.

ПРИМІТКА: Якщо використовується нижнє положення підголівника/ременів безпеки, переконайтеся, що зайвий клапан підголівника заправлений під чохол підголівника.

Клапан підголівника розроблений з двома лініями згину, щоб дозволити часткове **(А)** бо повне зберігання **(В)** під чохлам підголівника.

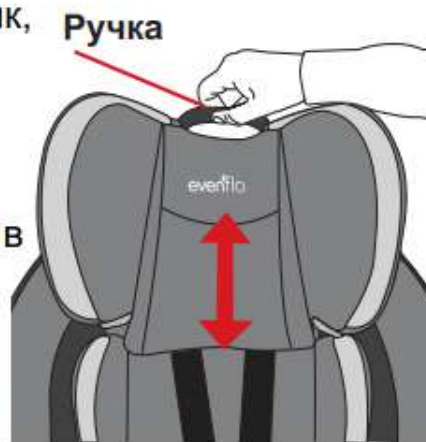

Регулювання нахилу автокрісла

Щоб змінити нахил, потягніть ручку регулювання нахилу на передньому краю сидіння автокрісла та штовхніть або потягніть сидіння в потрібне положення нахилу, як показано нижче:



- **Обличчям назад:**

Автокрісло знаходиться в одному з чотирьох положень для режиму обличчям назад та має нахил, котрий відповідає вазі дитини.



- **Обличчям вперед з 5-точковими ременями:** Автокрісло знаходиться в повністю вертикальному положенні, як показано. Використовуйте положення 5 лише для дітей вагою понад 18 кг.



Загальна
інформація

Регулювання положення пахового ременя

Щоб змінити положення пахового ременя, спочатку вийміть бустер зі спинки автокрісла (ст. 56).

Дивлячись під бустер, поверніть кріплення пахового ременя вбік і проштовхніть його через слот у нижній частині корпусу бустера.



Перемістіть паховий ремінь в інший слот. Переконайтеся, що фіксатор пахового ременя прилягає до бустера.

Знову прикріпіть бустер до основи (див. ст. 60).



Вигляд знизу

Положення пахового ременя:

Внутрішній слот: Паховий ремінь має бути у внутрішньому слоті при установці обличчям назад та обличчям вперед для дітей, які важать менше 13,6 кг.

Зовнішній слот: Паховий ремінь має бути у зовнішньому слоті при встановленні обличчям вперед для дітей вагою 13,6 кг або більше.

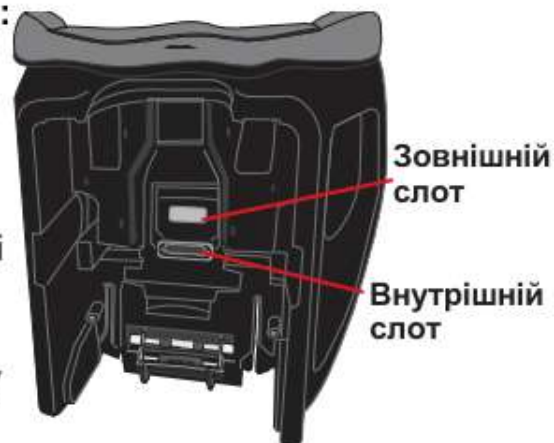

Фіксація дитини в дитячому автокріслі

Помістіть дитину в дитяче автокрісло. Спинка і попа дитини повинні рівно прилягати до поверхні автокрісла. Якщо буде щілина, малюкові буде незручно.



1. Натисніть кнопку розблокування ременів безпеки на передній частині сидіння. Одночасно потягніть ремені безпеки.

Кнопка розблокування ременів безпеки

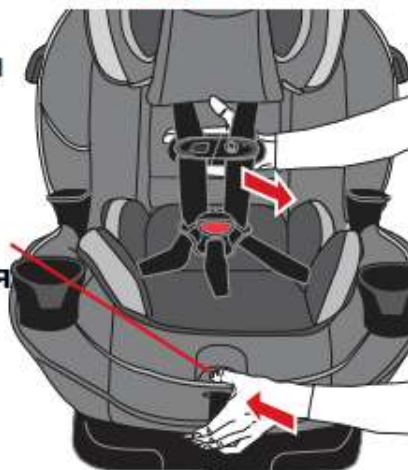

2. Розстебніть ремінь безпеки та відстібніть нагрудну застібку. Зберігайте язички замка в кишенях для язичків замка, якщо такі є. Помістіть дитину в дитяче автокрісло. Перевірте положення пахового ременя. Див. ст. 64, щоб правильно розмістити паховий ремінь чи змінити його положення.



3. У режимі **обличчям назад** почніть з найнижчого положення підголівника. Відрегулюйте підголівник так, щоб ремені безпеки були **на рівні або трохи нижче** плечей дитини.

У режимі **обличчям вперед** почніть з найвищого положення підголівника. Відрегулюйте підголівник так, щоб ремені безпеки були **на рівні плечей дитини або трохи вище**.

ПРИМІТКА: Голова дитини повинна бути розміщена в центрі підголівника.



Загальна інформація

Фіксація дитини в дитячому автокріслі

4. Вставте обидва язички замка в пряжку пахового ременя. Потягніть ремінь безпеки, щоб перевірити, чи застібнуті язички замка, і усуньте слабину лямок навколо ніг дитини.



5. З'єднайте дві половини нагрудної застібки разом, як показано, і розташуйте їх на рівні пахв.



6. Тримайте нагрудну застібку, тягнучи ремінь регулювання 5-точкових ременів, щоб нагрудна застібка не затисла шию дитини.



Ремені безпеки повинні щільно прилягати до дитини, не допускаючи провисання. Ремені повинні лежати на відносно прямій лінії без провисання, але не тиснути на тіло дитини і не штовхати тіло дитини в неприродне положення.

7. Перевірте, чи не провисли ремені біля плечей. Ви **НЕ** повинні мати можливість зробити складку (див. малюнок). Відрегулюйте за потреби.



Виймання дитини з дитячого автокрісла

1. Послабте ремінь безпеки, натиснувши кнопку розблокування, розташовану на передній частині сидіння.



2. Утримуючи кнопку, витягніть ремені безпеки. Щоб відстебнути нагрудну застібку, натисніть кнопку розблокування та роз'єднайте.

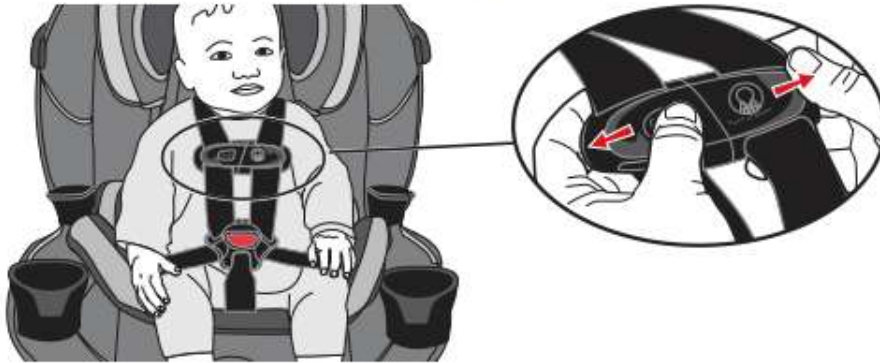

3. Натисніть червону кнопку розблокування замка та вийміть язички замка.

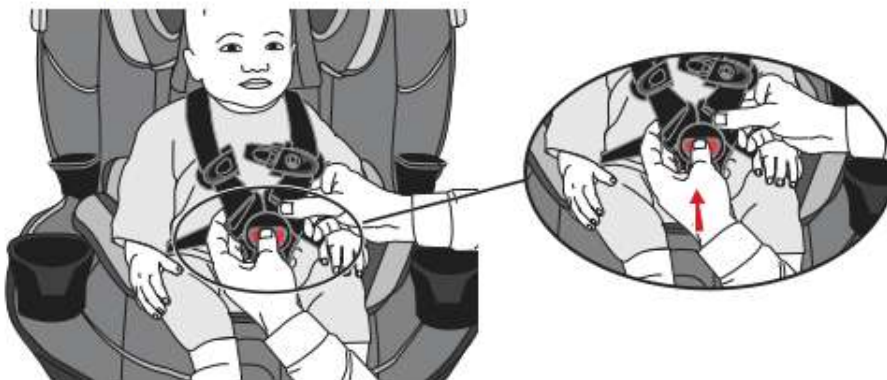



Зняття страхувального ременя Tether

УВАГА!

Ризик СМЕРТІ або СЕРЬОЗНОЇ ТРАВМИ.

- Щоб уникнути небезпеки удушення, ви **ПОВИННІ** щільно скрутити або згорнути зайвий ремінь та зафіксувати його мотузкою/гумкою.
- Прикріпіть гачок ременя Tether до однієї з двох петель для зберігання на спинці автокрісла, коли він не використовується (тільки в режимі **обличчям назад**). Це дозволить недопустити удару невикористаним ременем або гачком під час аварії.

1. Натисніть кнопку розблокування регулятора, щоб послабити ремінь Tether.

Порада!



Розташуйте автокрісло на сидінні автомобіля, попередньо послабивши регулятор

2. Натисніть на язичок і поверніть, а потім зніміть гачок зі скоби



3. Коли якірний/страхувальний ремінь Tether не використовується, ви **ОБОВ'ЯЗКОВО** повинні прикріпити гачок до петлі на задній частині дитячого автокрісла. **Ослаблений ремінь і гачок можуть поранити вашу дитину.** Щоб зняти його, перегляньте крок 2 вище.

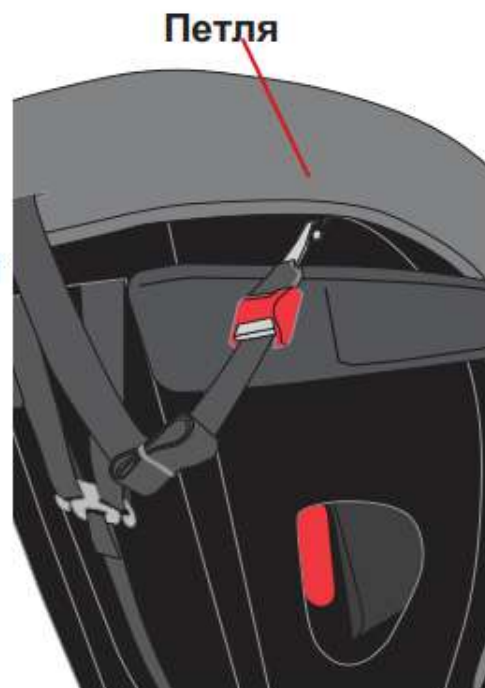

Встановлення дитячого автокрісла в літаку



Федеральна авіаційна адміністрація (FAA) рекомендує вам закріпити вашу дитину під час авіаперельоту за допомогою відповідного дитячого утримуючого пристрою відповідно до ваги та розміру вашої дитини. Існує ймовірність турбулентності. Коли виникає турбулентність, **найбезпечніше місце для вашої дитини – у правильно встановленому дитячому автокріслі, а не на колінах у дорослого чи на кріслі літака, пристебнутою поясным ремнем.** Перебування вашої дитини в дитячому автокріслі під час польоту допоможе вашій родині безпечно прибути до місця призначення.

Рекомендації FAA щодо маси тіла дитини:

- понад 18 кг використовуйте ремінь безпеки літака;
 - менше 9 кг використовуйте дитяче автокрісло в режимі обличчям назад;
- та
- від 9 до 18 кг використовуйте дитяче автокрісло в режимі обличчям вперед. **Дане автокрісло НЕ МОЖЕ використовуватися в режимі бустера в літаку.**

Будь ласка, зауважте, що ці рекомендації FAA можуть відрізнятися від тих, що стосуються використання вашого дитячого автокрісла в автомобілі.

ПРИМІТКА: Для установки автокрісла обличчям назад, див. ст. 70. Для установки автокрісла обличчям вперед, див. ст. 72.



Встановлення автокрісла в літаку обличчям назад

ВАЖЛИВО: Перш ніж встановлювати дитяче автокрісло, впевніться, що сидіння літака знаходиться у повністю вертикальному положенні.

1. Розстібніть ремені безпеки літака та покладіть їх на підлокітники, як показано. Встановіть дитяче автокрісло на сидіння літака **обличчям назад**. Переконайтеся, що дитяче автокрісло знаходиться в положенні нахилу, яке відповідає вазі дитини (ст. 28).



2. Зніміть чохол з передньої частини дитячого автокрісла. Вставте ремень безпеки літака в слот для установки обличчям назад з одного боку та витягніть через слот з протилежного боку дитячого крісла, як показано вище.



ВАЖЛИВО: Переконайтеся, що ремень безпеки літака знаходиться **перед паховим ременем** та не перетинає його, як показано.

НЕ використовуйте фікстор lock-off під час установки автокрісла обличчям назад.

3. Пристібніть ремень безпеки літака.

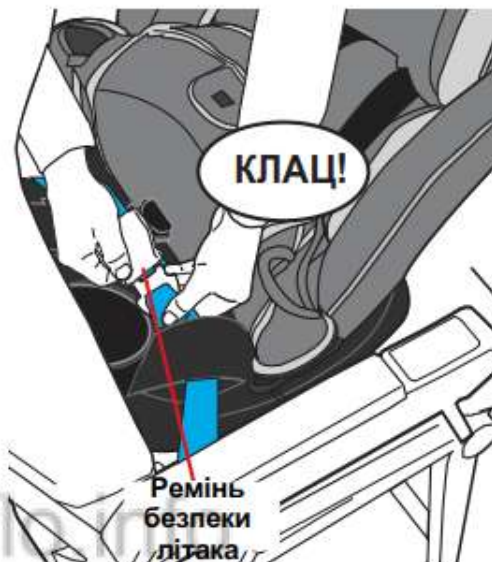

Встановлення автокрісла в літаку обличчям назад



4. Ремінь безпеки літака повинен бути максимально затягнутим. Всією своєю вагою міцно притисніть дитяче автокрісло до сидіння літака, потягнувши за ремінь ременя безпеки, щоб затягнути його. Протягніть залишок ременя безпеки назад через слот в нижній частині автокрісла, як показано вище. Знову приєднайте чохол до передньої частини дитячого автокрісла.

Залишок ременя

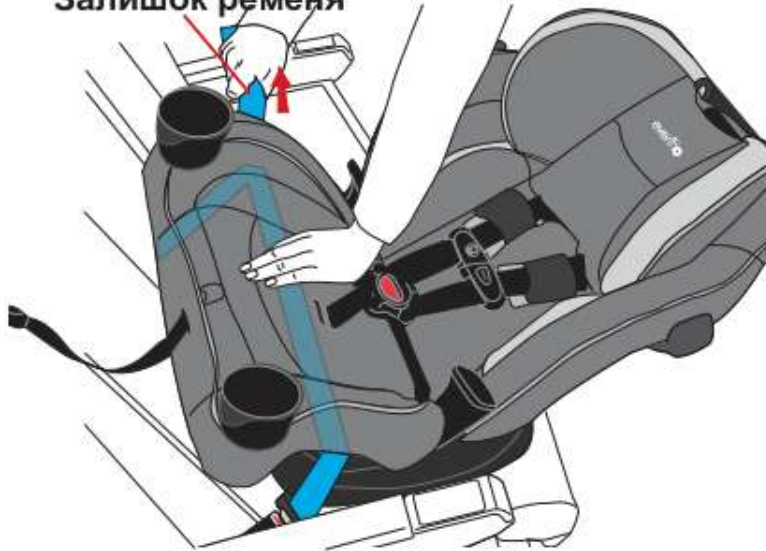

Обличчям назад

Перевірте свою роботу. Спробуйте порухати дитяче автокрісло в усіх напрямках. Якщо ви можете зсунути автокрісло більш ніж на 2,5 см збоку в бік або спереду назад, це означає, що ремінь безпеки літака недостатньо натягнутий, і ви **ПОВИННІ** повторити установку, доки ремінь безпеки не стане туго натягнутим.

5. Ще раз переконайтеся, що основа дитячого автокрісла прилягає рівно до сидіння літака та що автокрісло знаходиться **в положенні нахилу, котре відповідає вазі дитини.**
6. **Якщо ваше автокрісло оснащено SensorSafe,** відстебніть нагрудну застібку. Щоб відповідати положенням FAA щодо портативних електронних пристроїв (PED), SensorSafe Chest Clip **ПОВИНЕН** бути відстебнутим під час зльоту та посадки.



Встановлення автокрісла в літаку обличчям вперед

ВАЖЛИВО: Перш ніж встановлювати дитяче автокрісло, **переконайтеся, що сидіння літака знаходиться у повністю вертикальному положенні.**



1. Відрегулюйте дитяче автокрісло в повністю вертикальне положення, потім розташуйте його на сидінні літака **обличчям вперед.**



2. Вставте ремінь безпеки літака в слот в спинці автокрісла, призначений для установки обличчям вперед, та протягніть через слот з протилежного боку спинки автокрісла.



ПРИМІТКА:

Підніміть підголівник крісла для полегшення доступу до слотів.

НЕ використовуйте фікстор lock-off під час установки автокрісла в літаку.



Встановлення автокрісла в літаку обличчям вперед



3. Пристібніть ремінь безпеки літака.
4. Ремінь безпеки літака повинен бути максимально затягнутим. Протягніть залишок ремня безпеки назад через слот в спинці автокрісла, як показано вище.



Всією своєю вагою міцно притисніть дитяче автокрісло до сидіння літака, потягнувши за ремінь ремня безпеки, щоб затягнути його.

ПРИМІТКА: Через фіксовану довжину ременів безпеки літака пряжка ремня може опинитися за спиною дитини після затягування ремня. Для комфорту вашої дитини Evenflo рекомендує в такому випадку підкласти під спину дитини на пряжку ремня невелику подушку, згорнуту ковдру чи згорнуту куртку.

Перевірте свою роботу. Поверніть на місце чохол автокрісла. Спробуйте рухати дитяче автокрісло в усіх напрямках. Якщо ви можете зрушити автокрісло більш ніж на 2,5 см збоку в бік або спереду назад, це означає, що ремінь безпеки літака недостатньо натягнутий, і ви **ПОВИННІ** повторити установку, доки ремінь безпеки не натягнеться.

5. Ще раз переконайтеся, що основа дитячого автокрісла прилягає рівно до сидіння літака, а автокрісло знаходиться **в положенні нахилу, котре відповідає вазі дитини.**
6. **Якщо ваше автокрісло оснащено SensorSafe,** відстібніть нагрудну застібку. Щоб відповідати положенням FAA щодо портативних електронних пристроїв (PED), SensorSafe Chest Clip **ПОВИНЕН** бути відстібнутим під час зльоту та посадки.

Обличчям вперед

Зняття чохлів

1. Натисніть кнопку розблокування ременя безпеки на передній частині автокрісла. Одночасно потягніть ремені безпеки.

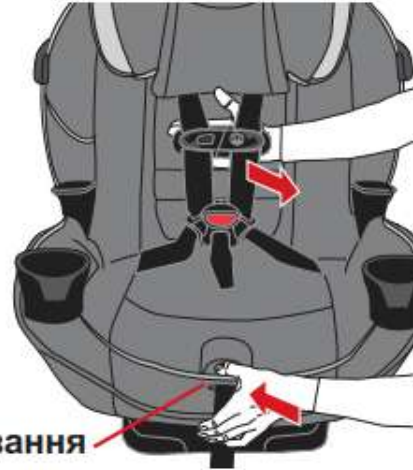

Кнопка розблокування

2. Підніміть підголівник і зніміть еластичні петлі навколо ручки регулювання підголівника.



3. Насуньте чохол на підголівник і зніміть еластичні петлі з отворів для автомобільного ременя.

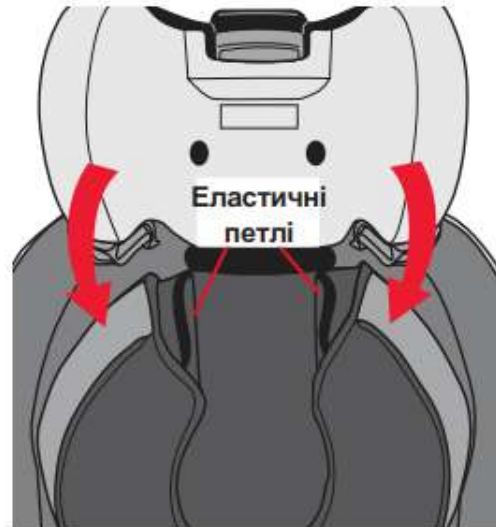

4. Витягніть ремінь безпеки з отвору в підголівнику та зніміть підголівник із сидіння.

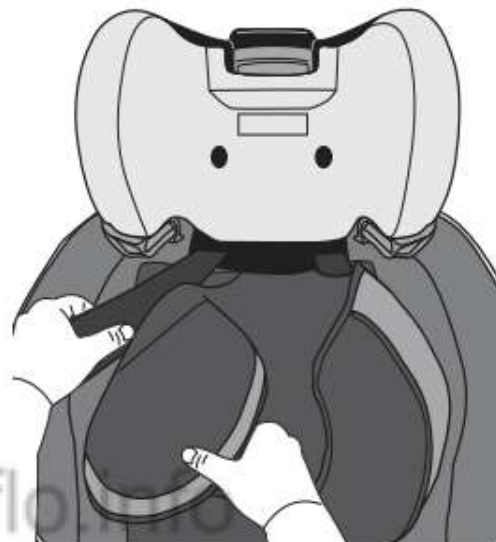

Зняття чохла

5. Знімайте чохол зі спинки автокрісла, послаблюючи верхню частину чохла спинки, вийміть якорний ремінь через отвір у чохла.



6. Потягніть кути чохла з корпусу сидіння по обидві сторони спинки.



7. Від'єднайте липучки в нижній частині спинки та зніміть чохол.



Загальна
інформація

Зняття чохла

8. Від'єднайте застібки з обох боків передньої частини сидіння та підніміть.

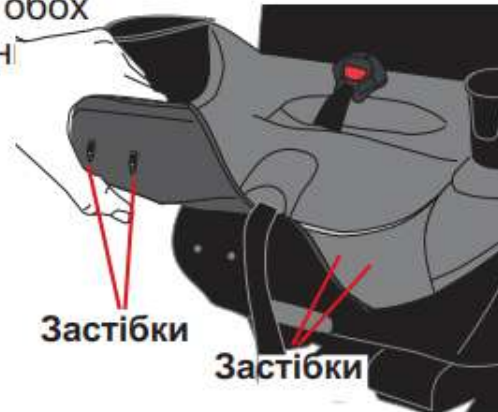

9. Від'єднайте еластичні петлі ззаду та вийміть з кишень виступи з обох боків чохла.



10. Просуньте паховий ремінь з замком через проріз на сидінні. Зніміть чохол з сидіння.

Примітка: Щоб зняти чохол з сидіння, не потрібно знімати підстаканники.



Одягання чохлів

1. Натягніть чохол на сидіння автокрісла та знову під'єднайте застібки на передній частині сидіння з обох боків. Протягніть ремінь регулювання довжини внутрішніх ременів через отвір на передній частині сидіння та протягніть паховий ремінь із замком через отвір у чохлі.



Пимітка: Щоб одягти/зняти чохол сидіння, знімати підстаканники не потрібно.

2. Знову під'єднайте еластичні петлі на задній частині сидіння та вставте виступи з боків сидіння в кишені з обох боків чохла.



3. Помістіть чохол спинки навколо верхньої частини сидіння. Знову приєднайте застібки-липучки в нижньому отворі задньої накладки.



Загальна
інформація

Одягання чохлів

4. Вставте кути в кишені з обох боків чохла спинки.



5. Одягніть чохол на підголівник. Протягніть якірний/страхувальний ремінь Tether через проріз на задній частині чохла.



6. Закрутіть еластичні петлі навколо слотів для плечових ременів. Протягніть ремені безпеки через отвір у підголівнику.



7. Прикріпіть еластичні петлі навколо ручки регулювання підголівника.
Примітка: Еластичні петлі проходять під вкладкою та кріпляться до вкладки з протилежного боку.



Нагрудна застібка SensorSafe

Дане дитяче автокрісло обладнано нагрудною застібкою SensorSafe, яка працює з мобільним додатком SensorSafe, котрий можна завантажити з Apple App Store® або Google Play™.*

Мобільний додаток SensorSafe може надати наступну інформацію безпосередньо на ваш смартфон:

- Нагадування, що ваша дитина все ще у вашому автомобілі
- Поточна температура салону вашого автомобіля
- Інструкції користувача
- Контактна інформація служби підтримки клієнтів



Технологія SensorSafe®

Запитання? Відгуки?

Перегляньте інструкцію користувача в мобільному додатку SensorSafe або зв'яжіться з Parentlink за телефоном 1-800-233-5921 (+38 097-199-69-55 Україна).

* Товарні знаки є власністю відповідних власників.

Догляд та очищення

- **НЕ** змащуйте та не занурюйте у воду роз'єми LATCH/UAS, елементи замків або будь-які інші частини цього автокрісла, якщо їх заборонено мочити (дана має бути зазначена на звороті елементів замків та кріплень автокрісла).
- Пластмасові деталі можна протирати водою з м'яким милом і витирати м'якою тканиною. Не використовуйте абразивні засоби чи розчинники.
- Будьте обережні, щоб не пошкодити етикетки.
- Ремені можна протирати водою з м'яким милом. Дайте ременям висохнути на відкритому повітрі.
- Чохол можна прати в пральній машині окремо в холодній воді, в делікатному режимі, БЕЗ ХЛОРНОГО ВІДБІЛЮВАЧА. Сушити можна в сушильній машині 10-15 хвилин при слабкому нагріванні. Виймайте чохол з пральної/сушильної машини негайно після закінчення циклу.

М'які елементи включають чохол бустера, чохол підголівника, чохол спинки, вкладку підголівника, вкладку для новонародженого, накладки на внутрішні ремені та накладку на паховий ремінь.*

- **НІКОЛИ** не використовуйте автокрісло без чохла.
- Щоб захистити автокрісло від пошкоджень, викликаних погодними умовами, гризунами та іншими чинниками, звичайними для гаражів, на відкритому повітрі та в інших місцях зберігання, зніміть чохол, ретельно очистіть саме автокрісло та чохол перед зберіганням. Ретельно очистіть місця, де накопичуються крихти та інше сміття.

Порада!

Щоб захистити оббивку транспортного засобу, покладіть спеціальний килимок або рушник під автокрісло.

* Не всі функції доступні на всіх моделях. Стилі можуть відрізнятися.

Запис інформації про модель

Для довідки в майбутньому запишіть нижче номер моделі вашого автокрісла **ТА** дату виготовлення.

НОМЕР МОДЕЛІ: _____

ДАТА ВИРОБНИЦТВА: _____

Manufactured in / Виготовлено в
(year-month-day)/(рік-місяць-день)
Name / Назва
Model / Модель
Made in / Виготовлено в
Expires on/Термін придатності

Зберігання інструкції користувача

Вивчивши та дотримуючись вимог даної інструкції, зберігайте посібник, як показано, у підголівнику (для режиму зі спинкою) або в слотах на сидінні автокрісла (для режиму без спинки).



Зі спинкою



Без спинки

Правильна утилізація

Після закінчення терміну придатності цього дитячого автокрісла, зазначеного на етикетці з датою виробництва, Evenflo заохочує вас утилізувати його належним чином. Більшість компонентів цього дитячого автокрісла підлягають переробці.

1. Зніміть всі тканини та чохла.
2. Викрутіть усі гвинти та розберіть автокрісло.
3. Утилізуйте всю тканину, оббивку, пластик, пінопласт і металеві деталі, якщо це прийнято вашими місцевими центрами переробки. Решту викидайте відповідально.

Якщо ваш місцевий центр переробки не приймає чохол, ви можете викинути його у смітник.

Щоб запобігти травмам через приховані пошкодження, втрату інструкції, застарілу технологію тощо, **припиніть використання цього автокрісла після закінчення терміну придатності, зазначеного на етикетці, або якщо воно потрапило в аварію.**

Запасні частини

Ви можете замовити запасні частини онлайн на www.evenflo.com чи звернувшись Evenflo ParentLink. Звертаючись до нас, будь ласка, повідомте номер моделі товару та дату виготовлення (знаходиться на нижній частині автокрісла). Доступно не для всіх моделей. Стилі можуть відрізнятися.



Чохол для бустера



Вкладка підголівника



Чохол для підголівника



Чохол для спинки



Підголівник (пінопласт)



Вкладка для новонароджених



Лоток для закусок



Накладки для плечових ременів



Підстаканник



Якірний/страхувальний ремінь Tether



EasyClick™



Паховий ремінь



Накладка на паховий ремінь



Вставка для бустера (Лише Канада)

ГАРАНТІЯ

1. Гарантійний термін та термін експлуатації на виріб встановлюється з дня покупки даного виробу. По закінченню встановленого терміну експлуатації виробник не несе відповідальності за безпечність виробу.
2. Інформація про гарантії поширюється на території України.
3. Виробник гарантує відповідність виробу вимогам стандартів при дотриманні умов транспортування, складання, експлуатації та зберігання.
4. Гарантія поширюється на дефекти виробничого характеру (дефекти тканини, дефекти конструкції).
5. Спосіб ремонту встановлює сервісний центр.
6. Гарантія не поширюється на дефекти виробу, що виникли в наслідок наступних причин:
 - 6.1. Механічні та інші пошкодження (в результаті удару, падіння або надмірного навантаження, опору матеріалу).
 - 6.2. У разі використання виробу з порушенням вимог інструкції по експлуатації, невірної збірки, або недбалим використанням;
 - 6.3. Стороннього втручання, ремонт виробу виконаний неуповноваженими на це особами, зміни внутрішніх комунікацій і компонентів виробу;
 - 6.5. Пошкодження, що виникли в результаті недбалого ставлення або використання, включаючи нестабільність мереж живлення, блискавки, пожежі, стихійних лих, природних явищ (надмірного впливу сонячних променів), недотримання температурного режиму, потрапляння води, знебарвлення або пошкодження тканини через очищення, в тому числі хімічними засобами.
 - 6.6. Корозію або іржу товару через екстремальні погодні умови навколишнього середовища, включаючи високу вологість, потрапляння солі, піску, замерзання товару.
 - 6.7. Дефекти, що виникли в результаті перевезення авіа або іншими транспортними перевезеннями.
 - 6.8. Природний знос або вичерпання ресурсу, який можна очікувати при щоденному, інтенсивному, використанні виробу.
 - 6.9. На деталі обробки і корпуси, лампи, батареї та акумулятори, зарядні пристрої, ремені, покриття, камери, колеса і інші деталі, які мають обмежений термін експлуатації.

ГАРАНТІЯ 10 РОКІВ

Розширена гарантія на всі* автокрісла Evenflo в Україні 10 років

Компанія Evenflo Company Inc. є лідером ринку дитячих автокрісел і є частиною найбільшого виробника дитячих товарів у світі компанії Goodbaby International.

Продукція бренду Evenflo™ відповідає всім необхідним нормам безпеки і в підтвердження цього на автокрісла бренду Evenflo™ поширюється розширена гарантія до 10 років*.

Необхідні умови для розширеної гарантії в Україні
1. Придбання в Україні. Дитяче автокрісло має бути придбано на території України.

2. Підтвердження покупки. Наявність оригіналу чека, що підтверджує придбання автокрісла

3. Реєстрація автокрісла. Пройти реєстрацію автокрісла на сторінці реєстрації **<https://evenflo.info/reg/>** та отримати email-підтвердження про успішну реєстрацію.

*розширена гарантія розповсюджується на автокрісла універсальної групи моделей:

All4one

Symphony Sport / LX / DLX

Safemax

Everyfit

Everykid

Everystage LX / DLX

Everystage Gold

Revolve 360

Ексклюзивний представник продукції Evenflo™ в
Україні

ТОВ "Багс Україна"

м. Київ, вул. Євгена Маланюка, 114Б

+380971996955

welcome@evenflo.info

www.evenflo.info