

# Rio

Ліжечко з пеленатором

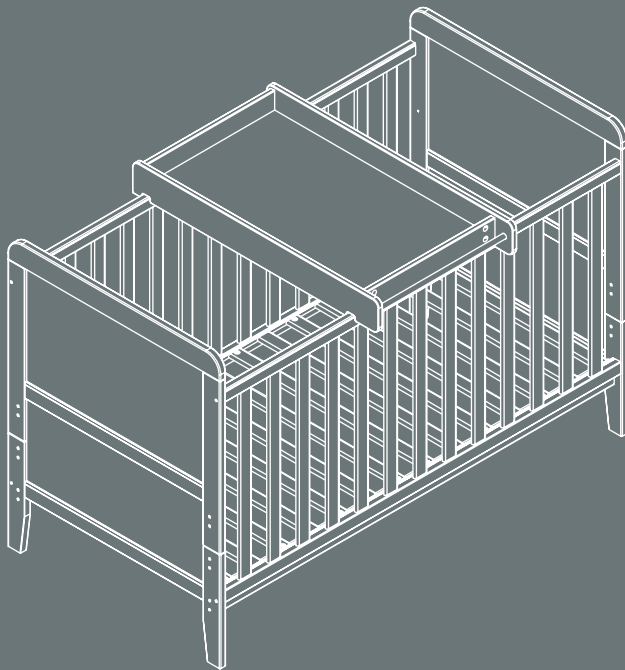

## Інструкція з експлуатації





Важливо: Зберігайте для використання в майбутньому.

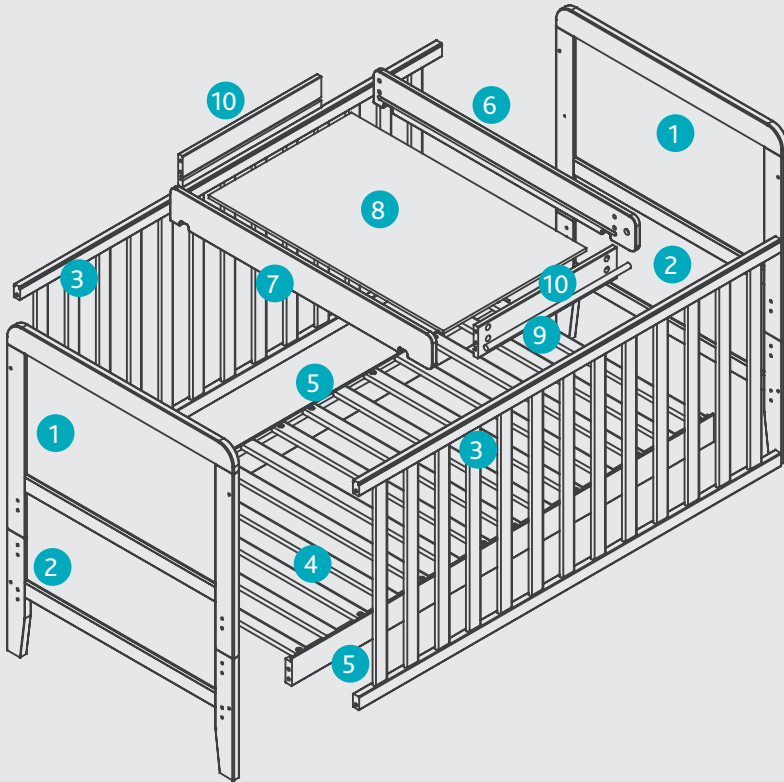

Прочитайте уважно!

# Список деталей



## Список з'єднувальних елементів

A		8 шт.
B		8 шт.
C	 M6x60 мм	16 шт.
D		1 шт.

E	 M6x25 мм	16 шт.
F		4 шт.
G		8 шт.

# Складання ліжечка



Важливо: спочатку затягніть усі болти вручну, не затягуючи їх шестигранним ключем, поки всі частини не будуть повністю зібрані.

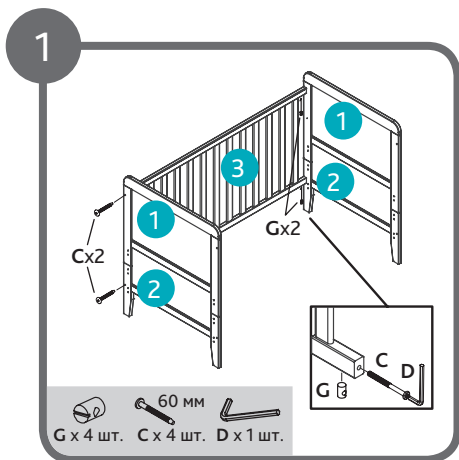

З'єднайте 2 кінці за допомогою фіксованої рейки за допомогою 4 болтів C

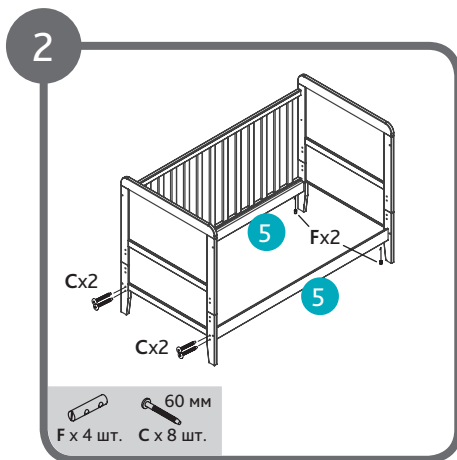

Зберіть опору для матраца за допомогою болтів 8 x C

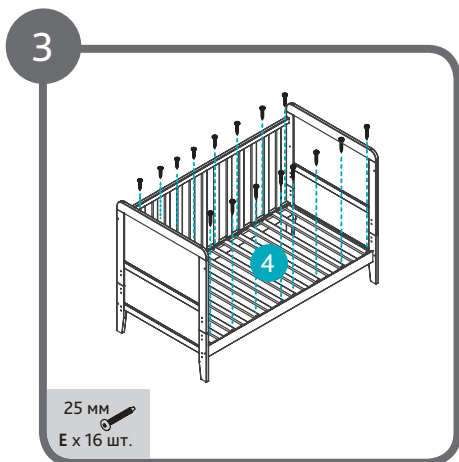

Зберіть основу матраца за допомогою 16 болтів E

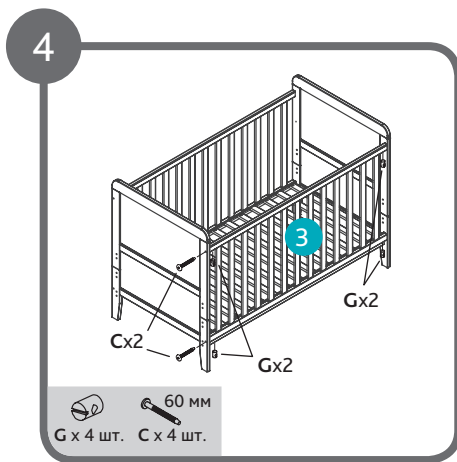

З'єднайте 2 кінці за допомогою фіксованої рейки за допомогою 4 болтів C

# Збірка пеленатору

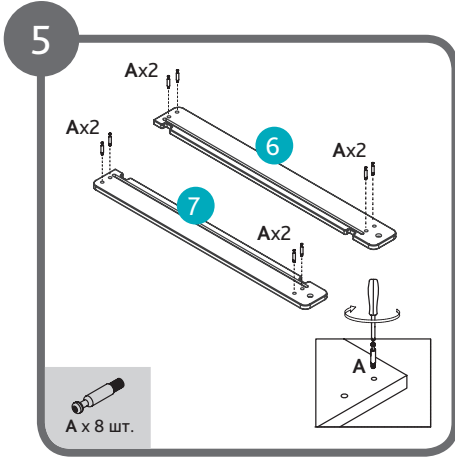

Зберіть болти

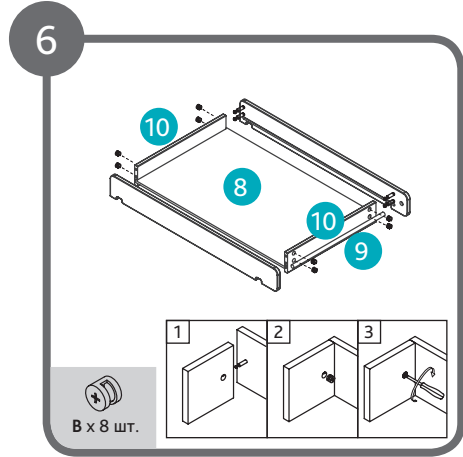

**ВАЖЛИВО:** Верхнє положення основи матраца є найбезпечнішим. Ви завжди повинні використовувати ліжечко в найнижчому положенні, як тільки ваша дитина почне сидіти

# Збірка ліжка

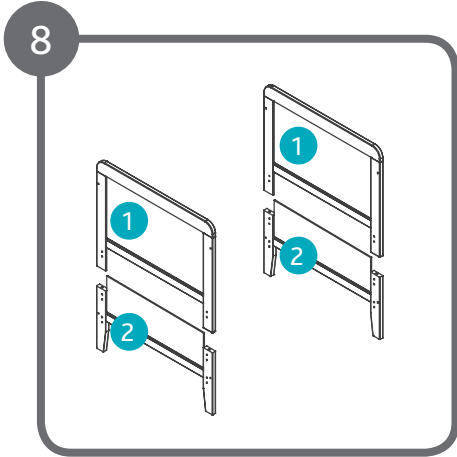
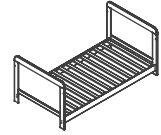

Від'єднайте 1 і 2 кінці ліжечка

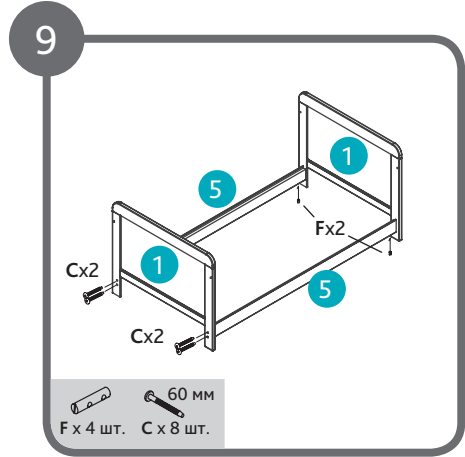

Зберіть опору для матраца за допомогою болтів 8 x C

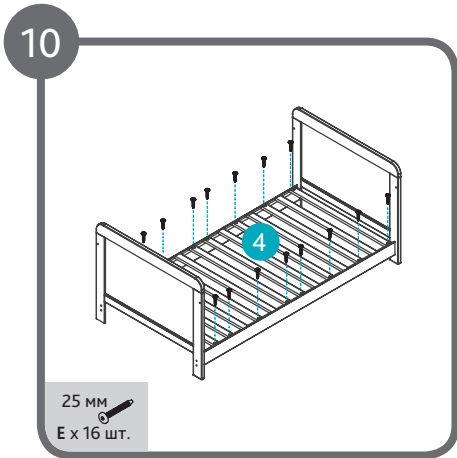

Зберіть основу матраца за допомогою 16 болтів E

## Поради з безпеки та обслуговування

### **Збережіть для майбутнього використання. Уважно прочитайте перед збіркою та використанням виробу.**

1. **ПОПЕРЕДЖЕННЯ:** Ніколи не залишайте дитину без нагляду. Безпека вашої дитини - ваша відповідальність.
2. Верхнє положення основи матраца є найбезпечнішим. Ви завжди повинні використовувати ліжечко в найнижчому положенні, як тільки ваша дитина почне сидіти.
3. **ПОПЕРЕДЖЕННЯ:** Не залишайте нічого в ліжечку та не ставте ліжечко поблизу іншого виробу, який може використовуватися в якості опор для ніг або становити небезпеку задушення або удушення, напр. шнурки, шнури для жалюзі/штор тощо.
4. Вибираючи матрац, переконайтеся, що висота між верхньою матраца та верхнім краєм ліжечка становить принаймні 50 см для найнижчого положення та 20 см для верхнього положення.
5. Між матрацом і краями ліжечка не повинно бути більше 3 см.
6. Регулярно перевіряйте надійність кріплення гайок і болтів або наявність ознак пошкодження, які можуть зробити ліжко небезпечним. Нещільне прилягання може призвести до зачеплення одягу або шнурів, що створює ризик удушення.
7. Максимальна висота (тобто верхня поверхня) будь-якого встановленого матраца не повинна перевищувати позначку безпеки, вигравіровану всередині кінця ліжечка.
8. Ми рекомендуємо використовувати матрац Tutti Bambini для цього ліжечка або інший якісний матрац розміром 70x140 см.
9. **ПОПЕРЕДЖЕННЯ:** не використовуйте більше одного матраца в ліжечку. Не використовуйте матрац глибиною більше 100 мм.
10. Очищуйте вологою ганчіркою, не використовуйте абразиви та відбілювачі.
11. **ПОПЕРЕДЖЕННЯ:** Не використовуйте ліжечко, якщо будь-яка його частина зламана, порвана або відсутня, і використовуйте лише запасні частини затверджені Tutti Bambini.
12. Щоб запобігти травмам дитини внаслідок падіння, ліжечко не слід використовувати, коли дитина може з нього вилізти.

## Поради з безпеки та обслуговування

13. Надмірне жування може пошкодити деревину та спричинити розколювання. Якщо будь-яка частина пошкоджена, припиніть використання ліжечка, поки не буде замінено пошкоджену частину.
14. **ПОПЕРЕДЖЕННЯ:** не забувайте ризик від відкритого вогню та інших джерел сильного тепла, таких як електричні обігрівачі, свічки, каміни, що можуть бути в безпосередній близькості від ліжечка.
15. Усі з'єднувальні елементи слід завжди належним чином затягувати, а постійно перевіряти та за необхідності затягувати.
16. Ліжечко призначене для дітей від народження приблизно до 4 років. Дитяче ліжко підходить для дітей, які переросли ліжечко (приблизно 18 місяців) до 4 років. Ліжко також можна використовувати як диван.
17. **ПОПЕРЕДЖЕННЯ:** Не ставте дитяче ліжко біля джерел тепла, вікон та інших меблів.
18. Діти можуть гратися, підстрибувати, стрибати та лазити по ліжку, тому дитяче ліжко не слід розміщувати поблизу інших меблів або вікон, шнурів жалюзі, ручок для штор або інших ниток або шнурів.
19. Це ліжко розраховане на розбирання для зберігання або транспортування.
20. Між матрацом і бічними частинами або краями ліжечка ніколи не повинно бути більше 30 мм.

Компоненти ліжечка можуть іноді відрізнятись від зображених у цій інструкції. Виробник залишає за собою право змінювати технічні характеристики та дизайн меблів без попереднього повідомлення.

TUTTI   
bambini

[www.tuttibambini.com](http://www.tuttibambini.com)