

CrescendoUp

CrescendoLite

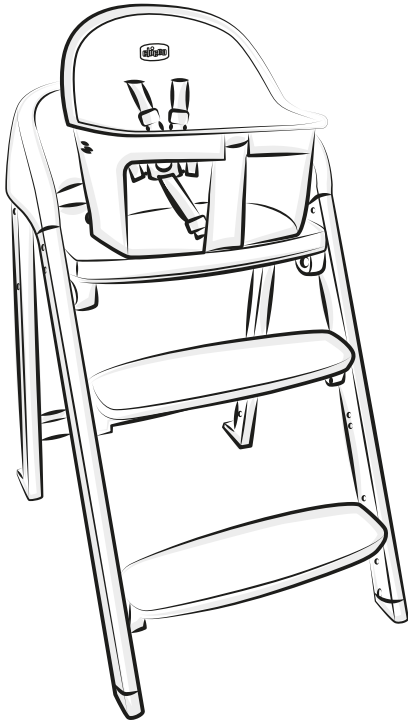

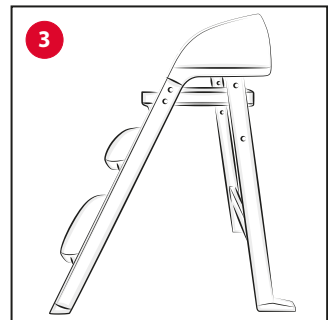

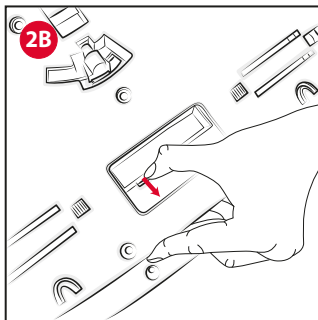
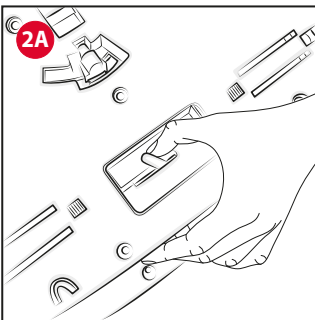
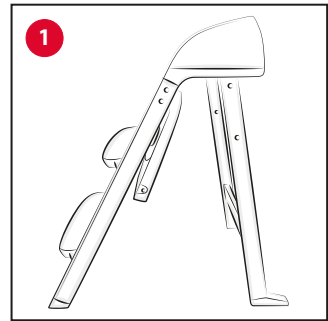
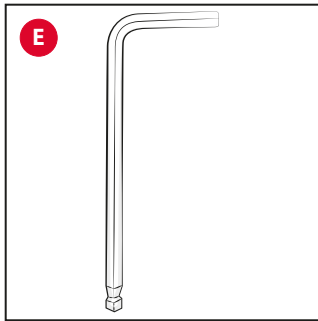
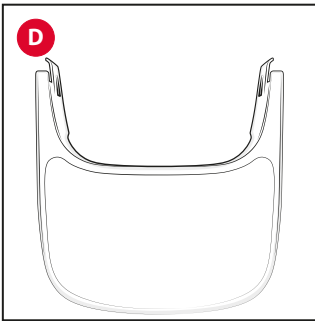
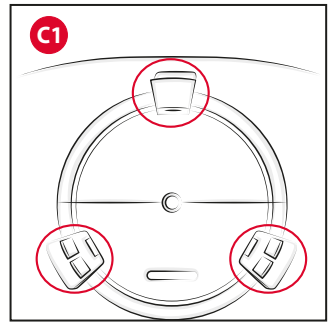
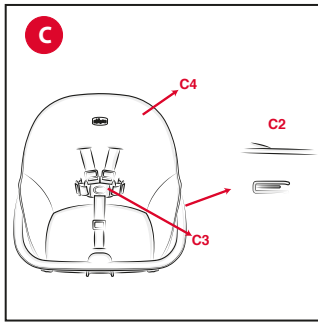
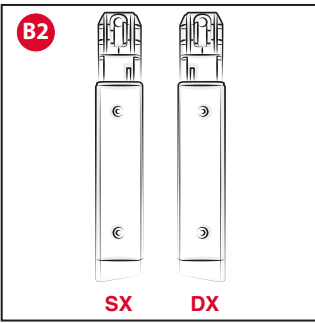
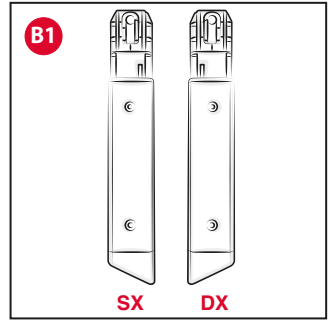
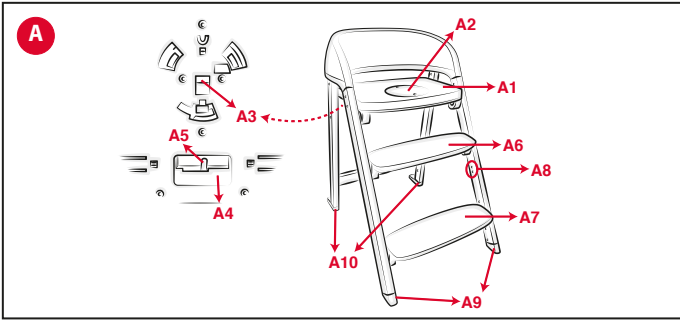
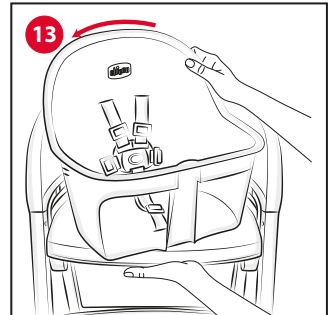
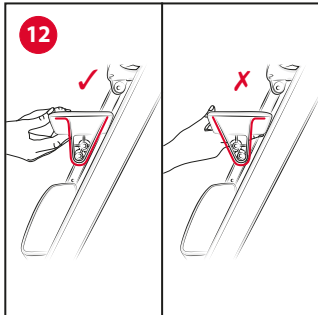
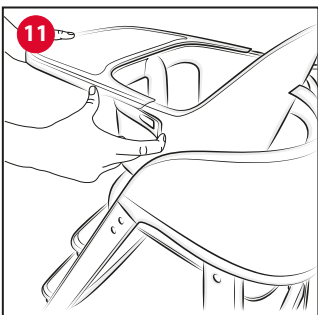
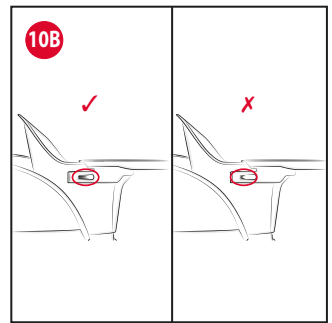
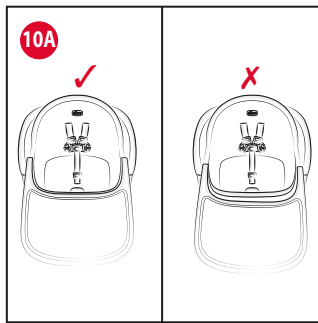
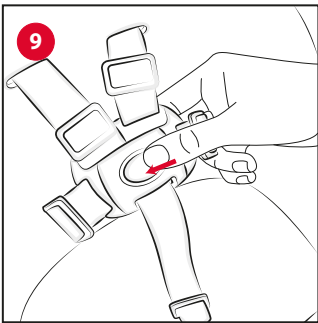
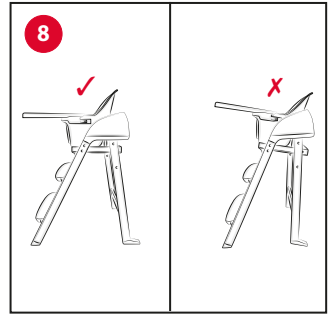
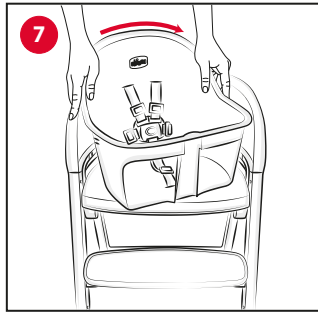
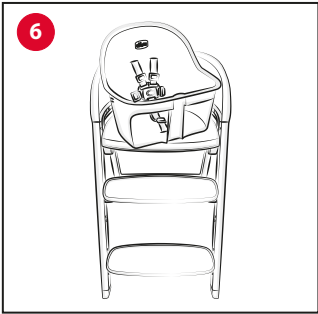
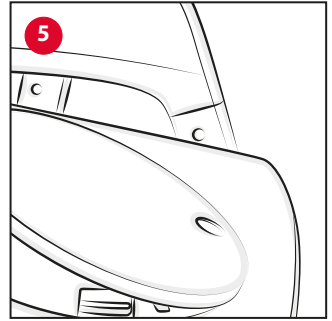
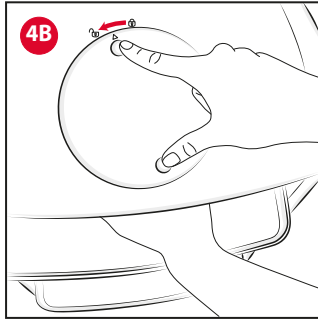
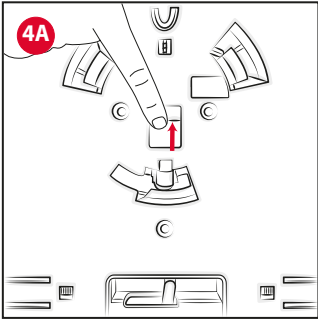

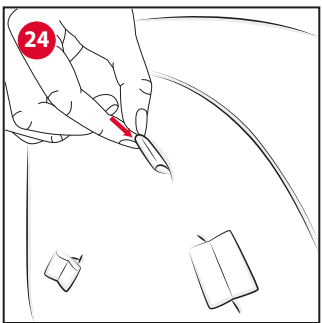
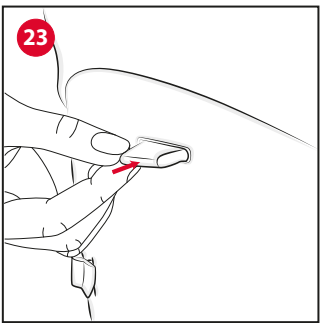
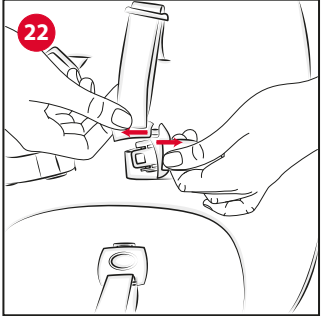
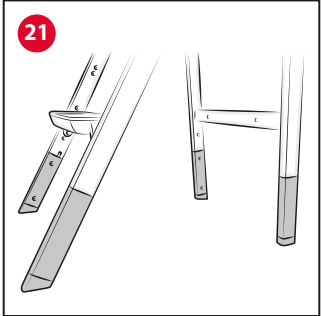
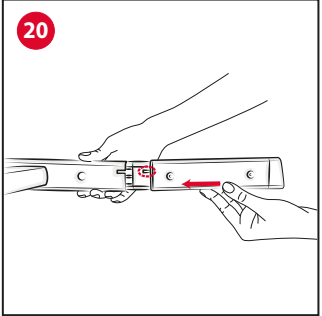
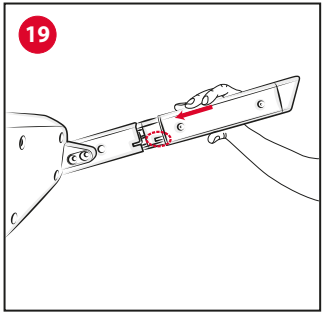
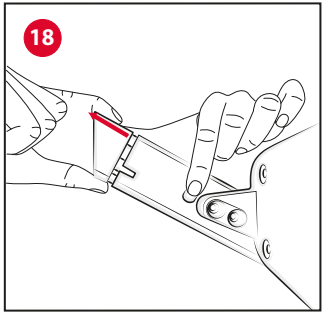
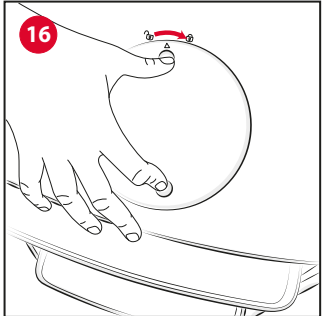
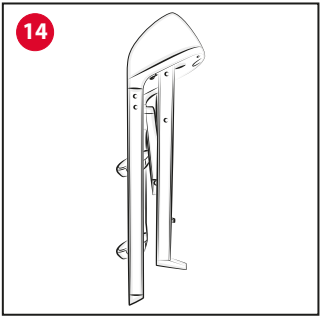

# UK ІНСТРУКЦІЯ З ЕКСПЛУАТАЦІЇ

## ВАЖЛИВО - УВАЖНО ПРОЧИТАЙТЕ ТА ЗБЕРЕЖІТЬ ДЛЯ ВИКОРИСТАННЯ В МАЙБУТНЬОМУ.

**УВАГА:** ПЕРЕД ВИКОРИСТАННЯМ ПРИБЕРІТЬ І ВИКИНЬТЕ ПЛАСТИКОВІ ПАКЕТИ ТА ВСІ ЕЛЕМЕНТИ УПАКОВКИ ВИРОБУ АБО ЗБЕРІГАЙТЕ ЇХ У НЕДОСЯЖНОМУ ДЛЯ ДІТЕЙ МІСЦІ.

Цей виріб можна використовувати лише для домашнього вжитку.

Виріб може приймати 3 конфігурації:

- Високий стільчик для годування. Вік використання: від 6 місяців до 36 місяців вагою не більше 15 кг.
- Дитячий стілець. Вік використання: від 36 місяців до ваги не більше 40 кг.
- Дорослий стілець. Вік використання: вагою не більше 110 кг. Модель CRESCENDO UP комплектується столиком, додатковими ніжками та текстильним чохлам. Для моделі CRESCENDO LITE перелічені вище компоненти можна придбати окремо.

### КОМПОНЕНТИ

A. Каркас

A1. Поверхня сидіння

A2. Чохол на сидіння

A3. Розблокування чохла/сидіння

A4. Кнопка розкладання/складання сидіння

A5. Важіль розкладання/складання сидіння

A6. Верхня підставка для ніг

A7. Нижня підставка для ніг

A8. Отвори для регулювання верхньої підставки для ніг

A9. Права-ліва передня ніжка

A10. Права-ліва задня ніжка

B1. Додаткова передня права-ліва ніжка (лише UP)

B2. Додаткова права-ліва задня ніжка (тільки UP)

C. Автокрісло

C1. Кріплення до поверхні сидіння

C2. Гачки для підносів

C3. Дитячі ремені безпеки з 5-точковою пряжкою

C4. Текстиль (лише UP)

D. Підніс (лише UP)

E. Шестигранний ключ

### РЕЖИМ ВИСОКОГО СТІЛЬЧИКА ДЛЯ ГОДУВАННЯ

Виріб можна використовувати як високий стільчик для годування, починаючи з моменту, коли дитина може сидіти самостійно (6 місяців) і до 36 місяців (макс. 15 кг).

### УВАГА:

- Ніколи не залишайте дитину без нагляду.
- Завжди використовуйте систему безпеки.
- Небезпека падіння: не дозволяйте дитині підніматись на ноги на виробі.
- Не використовуйте виріб, якщо всі компоненти не зафіксовані та відрегульовані належним чином.
- Зверніть увагу на ризик, створений відкритим вогнем та іншими джерелами сильного тепла поблизу виробу.
- Зверніть увагу на ризик перекидання виробу, якщо дитина штовхне ногами об стіл або будь-яку іншу конструкцію.
- **УВАГА:** Перед використанням завжди перевіряйте безпечність та стійкість високого дитячого стільчика.
- **УВАГА:** Перш ніж розпочати використання виробу, слід переконатися, що всі механізми безпеки працюють правильно. Зокрема, переконайтеся, щоб стільчик був заблокований у розкладеному положенні.
- **УВАГА:** Перед використанням виробу з дитиною переконайтеся, що сидіння-бустер належним чином закріплено на поверхні

сидіння.

- **УВАГА:** Перед використанням перевіряйте, щоб системи утримання дитини були правильно прикріплені.
- Не використовуйте високий дитячий стільчик, доки дитина не буде в змозі самостійно сидіти.
- Високий стільчик рекомендується використовувати для дітей віком від 6 до 36 місяців та вагою не більше 15 кг.
- Не використовуйте високий стільчик для годування, якщо будь-які його частини зламані, порвані або відсутні.
- Перед збиранням переконайтеся в тому, що виріб та всі його деталі не пошкоджені при транспортуванні. В іншому випадку не користуйтеся виробом і тримайте його в недоступному для дітей місці.
- Операції з розкладання, регулювання та складання високого стільчика мають виконуватись лише дорослою особою.
- Користувачі стільчика повинні добре знати принципи його роботи.
- Під час розкладання та складання виробу переконайтеся, що дитина знаходиться на безпечній відстані.
- Щоб уникнути розчавлення, переконайтеся, що руки дитини знаходяться подалі від з'єднувальних елементів під час приєднання підносу до сидіння.
- Ніколи не пересувайте високий стільчик, якщо на ньому сидить дитина.
- Не дозволяйте іншим дітям гратися без нагляду поблизу від

стільчика або залазити на нього.

- Не використовуйте стільчик для кількох малюків одночасно.
- Не залишайте на високому стільчику дрібні речі, щоб уникнути їх проковтування дитиною.
- Не розташовуйте високий стільчик для годування біля вікон або стін, де дитина може використовувати мотузки, штори чи інші засоби, щоб піднятися або спричинити задуху чи задушення.
- Не ставте високий стільчик для годування біля вікон або стін, щоб уникнути ризику того, що дитина, штовхаючи ногами, може вивести високий дитячий стільчик з рівноваги, спричинивши його падіння.
- Коли дитина знаходиться на стільчику, встановлюйте виріб лише на горизонтальній та стійкій поверхні. Ніколи не встановлюйте стільчик поблизу сходів, східців або на килимах.
- Не кладіть на підніс і не вішайте на конструкцію високого стільчика для годування сумки або важкі грузи, щоб не порушити рівновагу виробу.
- Залишаючи високий стільчик для годування на сонці надовго, зачекайте, поки він охолоне, перш ніж посадити в нього дитину.
- Тривале перебування високого стільчика для годування на сонці може призвести до зміни кольору матеріалів і тканин.
- Коли високий стільчик для годування не використовується, слід тримати його в недоступному для дітей місці.
- Не застосовуйте аксесуари, запасні частини або компоненти,

не поставлені або не ухвалені виробником.

- Не виконуйте операції розкриття або складання стільчика з дитиною всередині.
- **УВАГА!** Коли підніс не використовується, тримайте його в недоступному для дітей місці.

#### ЗБИРАННЯ

1. Відкрийте каркас, розв'яжіть задні ніжки до упору (Мал. 1).
2. Поверніть важіль «А5» і натисніть кнопку «А4», щоб втягнути шпильки з боків сидіння (Мал. 2А-2В).
3. Утримуючи важіль і кнопку натиснутими, розташуйте стіл горизонтально, потім відпустіть важіль і кнопку розблокування, щоб штифти увійшли у відповідні отвори на задній ніжці (Мал. 3).

**УВАГА:** Після завершення цієї операції злегка натисніть на поверхню сидіння, щоб переконатися, що вона правильно прикріплена.

4. Натисніть кнопку розблокування «А3», розташовану під сидінням, і одночасно поверніть кришку «А2» проти годинникової стрілки (Мал. 4А-4В). Потім зніміть кришку, потягнувши пальцями через отвори вниз (Мал. 5).
5. Розташуйте сидіння-бустер «С», як показано на малюнку, вставивши гачки «С1» у відповідні отвори на поверхні сидіння «А1» (Мал. 6).
6. Після цього поверніть сидіння-бустер за годинниковою стрілкою, щоб встановити його на сидіння, доки не почуєте «клацання» зачеплення (Мал. 7).

**УВАГА:** Перед використанням виробу переконайтеся, що сидіння-бустер правильно закріплено на основі та що поверхня сидіння повністю зафіксована (Мал. 8).

#### РЕМЕНІ БЕЗПЕКИ

**УВАГА:** Використання ременів безпеки з проміжним рем'ямом є важливим для забезпечення безпеки дитини. Сидіння-бустер оснащено 5-точковими ременями безпеки («С3»).

7. Відстебніть ремені безпеки, натиснувши центральну кнопку на перегородці для ніг (Мал. 9).
8. Вставте ніжки дитини в кожен з двох отворів для ніг у сидінні-бустері.
9. Зафіксуйте дитину ременями, регулюючи довжину, впливаючи на спеціальні полози, щоб вони адаптувалися до дитини.

При використанні в якості високого стільчика для годування можна:

- Відрегулювати підніжку;
- Використовувати підніс.

Для виконання наведених вище операцій дивіться відповідні параграфи.

#### ВСТАНОВЛЕННЯ ПІДНОСУ (ДЛЯ CRESCENDO UP)

10. Щоб зафіксувати підніс «D», вставте його з боків сидіння до упору, переконавшись, що він правильно закріплений (Мал. 10А-10В).

**УВАГА:** Щоб уникнути розчавлення, переконайтеся, що руки дитини знаходяться подалі від з'єднувальних елементів під час приєднання підносу до сидіння.

Перед використанням завжди перевіряйте, чи правильно

прикріплено підніс до сидіння.

**УВАГА:** Не навантажуйте стілик вагою більше 2 кг.

11. Щоб зняти підніс, натисніть на спеціальні виступи, розв'яжіть їх назовні, і одночасно вийміть підніс (Мал. 11).

#### ПІДСТАВКА ДЛЯ СТОП

Високий стільчик для годування оснащений верхньою підставкою для ніг «А6», що регулюється в 2 положеннях по висоті.

12. Щоб змінити положення верхньої підставки для ніг, перемістіть її та закріпіть у відповідних отворах «А8» за допомогою шестигранного ключа «Е», який входить до комплекту. Виконуючи цю операцію, переконайтеся, що підставка для ніг розташована в правильному напрямку, як показано на Малюнку 12.

**УВАГА:** Перед використанням переконайтеся, що підставка для ніг правильно прикручена.

**УВАГА:** У конфігурації високого стільчика для годування нижню підставку для ніг «А7» знімати не можна.

#### СКЛАДАННЯ

**УВАГА:** Операція повинна проводитися виключно без дитини всередині виробу, виконуйте ці операції, звертаючи увагу на те, щоб Ваша дитина й інші діти перебували на безпечній відстані.

13. Відпустіть сидіння-бустер, натиснувши кнопку «А3» і повернувши її проти годинникової стрілки (Мал. 13). Підніміть його, щоб повністю вийняти з сидіння «А1».
14. Продовжуйте складання поверхні сидіння, повернувши важіль «А5» і натиснувши кнопку «А4», як описано в пункті 2. Потім наблизити задні ніжки до передніх (Мал. 14).

**УВАГА:** Складений виріб не стоїть окремо. Помістіть його на поверхню.

#### РЕЖИМ ДИТЯЧИЙ СТИЛЕЦЬ (36міс.+)

Виріб можна використовувати як дитячий стілець від 36 місяців і вагою до 40 кг.

#### УВАГА:

- НЕ розташовуйте цей виріб біля вікна, де шнури жалюзі або штор можуть задушити дитину.
- НЕ розташовуйте цей виріб біля вікна, оскільки він може використовуватися дитиною як сходинка, і дитина може випасти з вікна.
- Зверніть увагу на ризик, створений відкритим вогнем та іншими джерелами сильного тепла поблизу виробу.
- Допустимий вік дитини: від 36 місяців до ваги не більше 40 кг.
- Забороняється використовувати виріб з пошкодженими, відірваними або відсутніми частинами.



- Не застосовуйте аксесуари, запасні частини або компоненти, не поставлені або не ухвалені виробником.
- Перед використанням перевірте правильність складання всіх компонентів стільця.

**УВАГА:** У режимі дитячого стільця (Мал. 15) нижня підставка для ніг «А7» повинна завжди бути в наявності та використовуватися.

Положення верхньої підставки для ніг «А6» можна змінювати відповідно до росту дитини за допомогою спеціальних отворів «А8», як зазначено в параграфі «ПІДНІЖКА».

**УВАГА!** Відрегулювавши положення підставки для ніг, перед використанням переконайтеся, що вона правильно прикручена.

**УВАГА:** Переконайтеся, що каркас правильно закріплений, як описано в пункті 3.

**УВАГА:** Переконайтеся, що чохол для сидіння є в наявності та правильно зафіксований. Щоб підчепити його, вставте його в отвір та поверніть за годинниковою стрілкою, доки не почуєте клацання (Мал. 16).

#### РЕЖИМ ДОРΟΣЛИЙ СТИЛЕЦЬ (макс. 110 кг)

Виріб можна використовувати як дорослий стілець для людей вагою до 110 кг

#### УВАГА:

- Дозволене використання: вагою не більше 110 кг.
- Забороняється використовувати виріб з пошкодженими, відірваними або відсутніми частинами.
- Не застосовуйте аксесуари, запасні частини або компоненти, не поставлені або не ухвалені виробником.

**УВАГА:** У режимі дорослого стільця (Мал. 17) нижня підставка для ніг «А7» повинна завжди бути в наявності та використовуватися.

У цій конфігурації можна зняти верхню підставку для ніг «А6».

#### ДОДАТКОВІ НІЖКИ (ДЛЯ CRESCENDO UP)

У версії CRESCENDO UP з конфігурації (високий стільчик для годування, дитячий стілець та дорослий стілець), також можна використовувати у високій конфігурації, замінивши ніжки виробу.

15. Зніміть ніжки «А9» і «А10», натиснувши на них кнопку, і зніміть їх (Мал. 18).

16. Вставте передні ніжки «В1» (Мал. 19) і задні ніжки «В2» (Мал. 20), уважно вставляючи їх правильною стороною, як показано на Мал. 21.

#### РЕКОМЕНДАЦІЇ З ЧИЩЕННЯ ТА ДОГЛЯДУ

Операції з чищення та догляду повинні виконуватися лише дорослою людиною.

#### Чищення

Очистіть пластикові та металеві частини тканиною, змоченою водою. Ніколи не використовуйте розчинники, абразивні або надто агресивні засоби. Після контакту з водою витирайте насухо металеві частини, щоб запобігти утворенню іржі.

#### Догляд

Регулярно перевіряйте стан зношення виробу та наявність розривів. У разі пошкоджень не використовуйте та тримайте подалі від дітей.

#### ЗНЯТТЯ ТЕКСТИЛЮ (ДЛЯ CRESCENDO UP)

Операції надягання/зняття обивки мають виконуватись виключно дорослою особою.

17. Відстебніть ремені безпеки, натиснувши центральну кнопку на перегородці для ніг.

18. Відокремте поясні ремені від плечових, потягнувши пластикові частини в протилежному напрямку (Мал. 22).

19. Зніміть поясні та плечові ремені та центральний промежниковий ремінь із прорізів на пластиковому кріслі (Мал. 23).

20. Зніміть поясні ремені, плечові ремені та центральний промежниковий ремінь з текстильних петель (Мал. 24).

Тепер можна випрати текстиль, дотримуючись інструкцій, наведених у наступному параграфі.

21. Щоб закріпити ремені безпеки, повторіть описані дії у зворотному порядку.

**УВАГА:** Після зняття ременів безпеки (напр., для прання) і повторного їх монтажу переконайтеся, що вони встановлені правильно з закріпленням у передбачених місцях. Після встановлення потягніть, щоб перевірити кріплення.

#### ПРАННЯ ТЕКСТИЛЮ (ДЛЯ CRESCENDO UP)

При пранні тканин уважно дотримуйтесь інструкцій, вказаних на етикетці.

 Ручне прання в холодній воді

 Не використовувати відбілювач

 Не сушити в сушильній машині

 Не прасувати

 Не піддавати хімічній чистці

**УВАГА:** Під час зняття та/або надягання обивки будьте обережні з тканиною, щоб випадково не порвати або не пошкодити її.

**УВАГА:** Після кожного прання перевіряйте, чи немає на виробі дірок і розривів.

#### ГАРАНТІЯ

На виріб надається гарантія від будь-якої невідповідності у нормальних умовах експлуатації згідно з інструкцією з експлуатації.

Відтак, гарантія не буде діяти в разі ушкоджень, які з'явилися внаслідок неправильної експлуатації, зношення або випадкових подій.

Про строк дії гарантії відповідності можна дізнатись з відповідних положень чинного національного законодавства країни, в якій придбано виріб, якщо вони передбачені.





46 087046 000 000\_2247  
46 087047 000 000\_2247

**EN17191:2021**

ARTSANA S.p.A. - Via Saldarini Catelli, 1 - 22070 Grandate (CO) - Italy  
Tel. (+39) 031 382 111 - Fax (+39) 031 382 400 - [www.chicco.com](http://www.chicco.com)

