

ingenuity™

Дитяче крісло-гойдалка  
Twinkle tails

11200-ES



[ingenuitybaby.com](http://ingenuitybaby.com)



[kids2.com](http://kids2.com)

# ВАЖЛИВО! ЗБЕРІГАТИ НА ВИПАДОК НЕОБХІДНОСТІ

## ▲ ПОПЕРЕДЖЕННЯ

**ЗАГРОЗА ПАДІННЯ:** При неправильному використанні малюки зазнавали переломів черепа в результаті падіння, перебуваючи в кріслі-гойдалці чи випадаючи з нього.

- Використовуйте дитяче крісло-гойдалку **ЛИШЕ** на підлозі.
- **НІКОЛИ** не використовуйте на піднятих поверхнях. Використовуйте лише на підлозі.
- **НІКОЛИ** не піднімайте та не переносьте дитину в кріслі-гойдалці.
- **НІКОЛИ** не піднімайте крісло-гойдалку, використовуючи ігрову дугу в якості ручки.

**НЕБЕЗПЕКА УДУШЕННЯ:** Малюки задихалися, коли крісла-гойдалки переверталися на м'яких поверхнях.

- **НІКОЛИ** не використовуйте на ліжках, диванах, подушках чи інших м'яких поверхнях.
- **НІКОЛИ** не залишайте дитину без нагляду.

**ДЛЯ ПОПЕРЕДЖЕННЯ ПАДІННЯ ТА УДУШЕННЯ:**

- **ЗАВЖДИ** використовуйте засоби фіксації. Відрегулюйте їх таким чином, аби вони прилягали щільно. Це має бути зроблено навіть у випадку, якщо дитина заснула.
- **ПРИПИНІТИ** використання крісла-гойдалки, коли дитина починає намагатися сидіти рівно чи її вага досягла 9 кг, в залежності від того, що відбудеться раніше.
- Даний виріб не призначений для тривалого сну.
- **НІКОЛИ** не використовуйте в якості дитячого сидіння для подорожі автомобілем чи літаком.
- **НІКОЛИ** не приєднуйте до виробу чи ігрової дуги додаткові пасма або ремінці.

## ВАЖЛИВО

- Вимагається збірка дорослими.
- Будь ласка, перед збіркою та використанням виробу прочитайте всі інструкції.
- Будьте обережні при розпакуванні та збірці.
- Регулярно перевіряйте виріб на наявність пошкоджених, відсутніх чи незакріплених деталей.
- НЕ використовуйте, якщо будь-яка деталь виробу відсутня, пошкоджена чи зламана.
- Зв'яжіться з Kids II з питань заміни деталей та вказівок при необхідності. Ніколи не замінюйте деталі.
- Даний виріб не призначений для сну. Якщо дитині необхідно поспати, покладіть її до зручної колиски чи ліжка.

## Догляд та чистка

**Подушка сидіння та накладка** - зняти з каркаса. Закріпити пряжки на системі фіксації та подушці сидіння. Закріпити всі застібки-липучки у відповідних місцях. Машинне прання при низьких температурах, делікатний режим прання. Без відбілювання. Барабанна сушка при низьких температурах.

**Ігрова дуга та іграшки** - протирати вологою ганчіркою з мильним розчином. Просушити. Не занурювати у воду.

**Каркас** – протирати металевий каркас м'якою, чистою ганчіркою з мильним розчином.

## Інформація щодо батарей

Даний вібраційний вузол розрахований на одну (1) лужну батарею розміром C/LR14 (1.5В) (в комплект не входить).



**ПОПЕРЕДЖЕННЯ:** Дотримуйтесь інструкцій з використання батарей, що представлені в даному розділі. В іншому випадку термін дії батареї може бути меншим. Можливим також є витік або розрив батареї.

- Завжди тримайте батареї подалі від дітей.
- Не використовуйте разом старі та нові батареї.
- Не використовуйте разом лужні, стандартні або акумуляторні батареї.
- Використовуйте лише батареї того самого або аналогічного типу, що і рекомендовані.
- Встановіть батареї таким чином, щоб полярність кожної з них відповідала позначкам в батарейному відсіку.
- Не замикайте батареї.
- Не зберігайте батареї в місцях з високими температурами (наприклад, на горіщах, в гаражах чи автомобілях).
- Вилучіть непрацюючі батареї з відсіку.
- Ніколи не намагайтеся заряджати батарею, якщо на ній спеціально не зазначено «можна перезаряджати».
- Акумуляторні батареї потрібно вийняти з іграшки перед зарядженням.
- Акумуляторні батареї потрібно заряджати лише під наглядом дорослих.
- Не використовуйте акумуляторні лужні батареї в зарядному пристрої Ni-Cad або Ni-MH.
- Будь ласка, використовуйте правильний спосіб утилізації батарей.
- Перш ніж покласти виріб на зберігання на тривалий період часу, дістаньте батареї.
- Розряджені батареї спричиняють нестабільну роботу виробу, включаючи спотворений звук, тьмяні або несправні вогники, а також сповільнюють чи відключають функціонування моторизованих частин. Оскільки кожен електричний компонент вимагає різної робочої напруги, замініть батареї, коли будь-яка з функцій не спрацьовує.
- Не утилізуйте виріб або батареї у вогні, батареї можуть вибухнути або витікти.



Даний символ означає, що виріб не слід утилізувати у побутових відходах, оскільки батареї містять речовини, які можуть завдати шкоди навколишньому середовищу та здоров'ю. Зверніться до органів місцевої влади щодо інформації про переробку та збір.

## Список деталей та їх зображення

№ п/п	К-сть.	Опис
1	(2)	Трубка базового каркаса
2	(1)	Ліва втулка з проводом у вертикальному положенні
3	(1)	Права втулка з проводом у вертикальному положенні
4	(1)	Провід підніжки з електричним шнуром
5	(1)	Лівий механізм нахилу крісла
6	(1)	Правий механізм нахилу крісла
7	(1)	Трубка спинки сидіння
8	(1)	Блок управління
9	(1)	Подушка сидіння
10	(1)	Ігрова дуга з плюшевими іграшками
11	(1)	Накладка

В комплект не входит

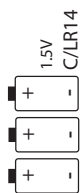

1.5V  
C/LR14

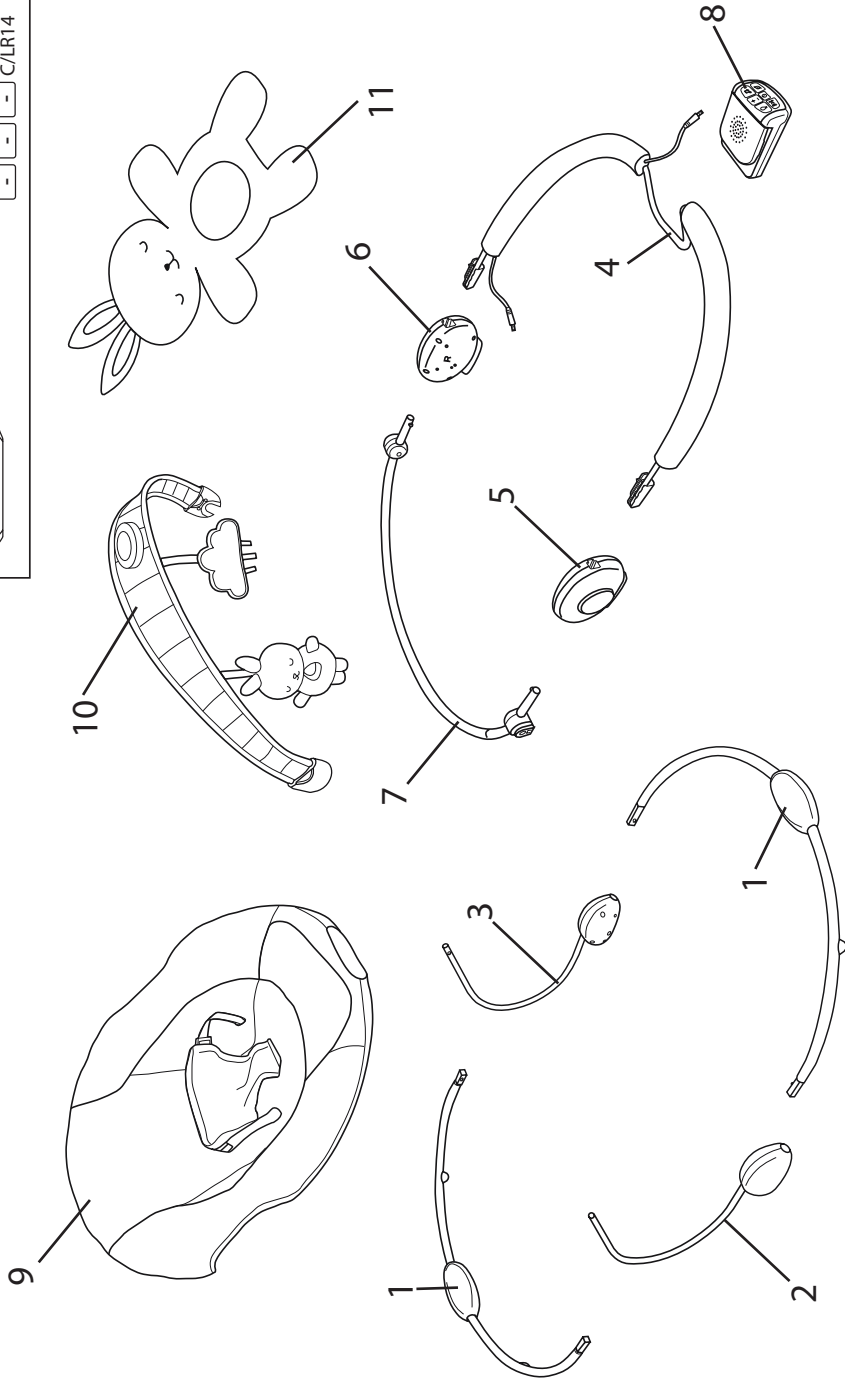

1

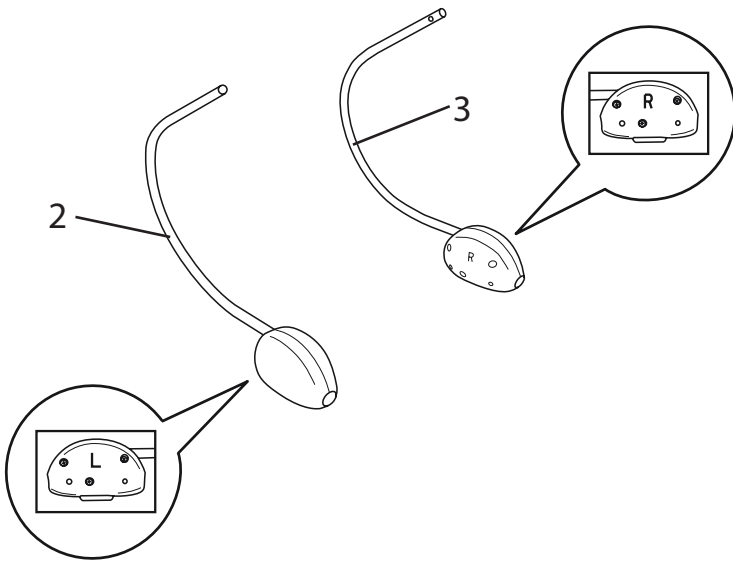

2

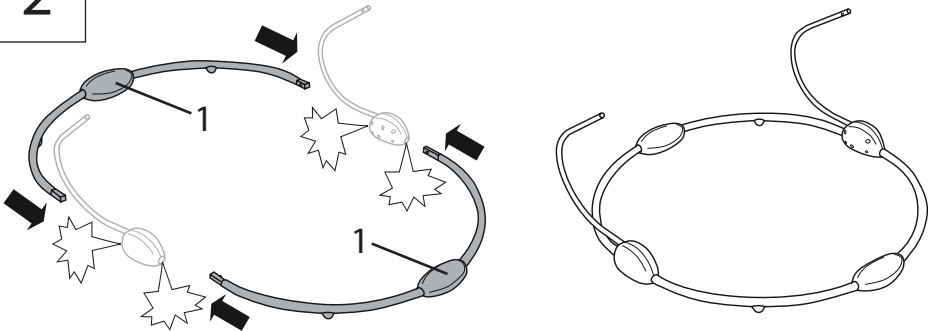

3

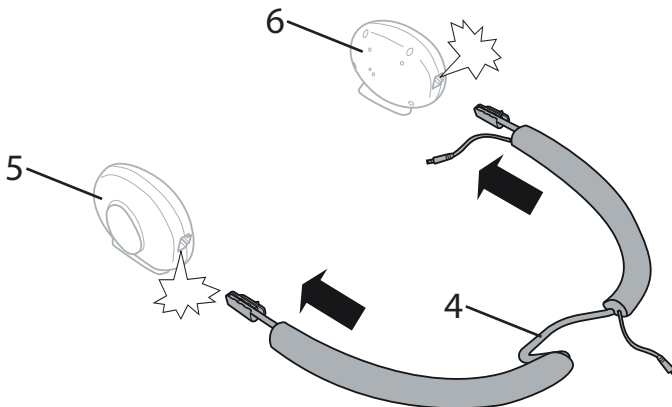

4

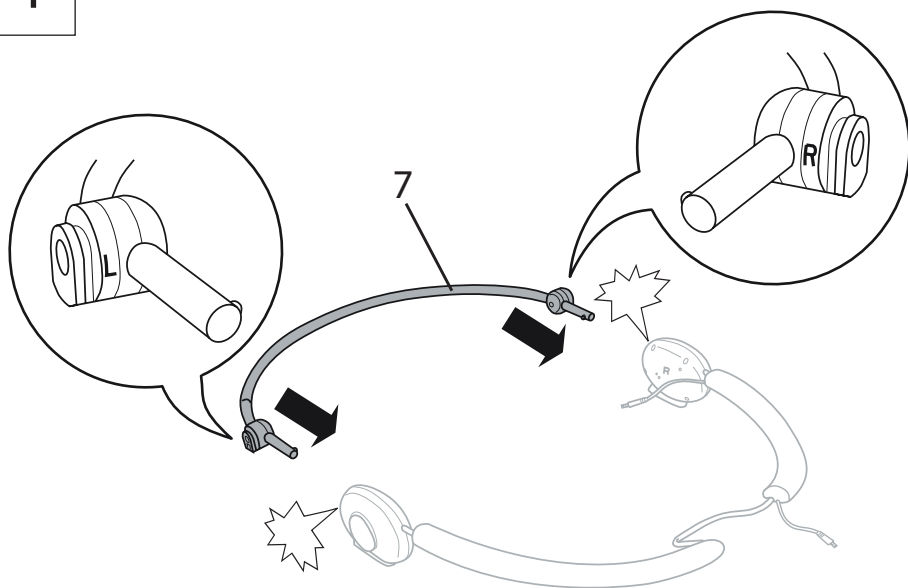

5

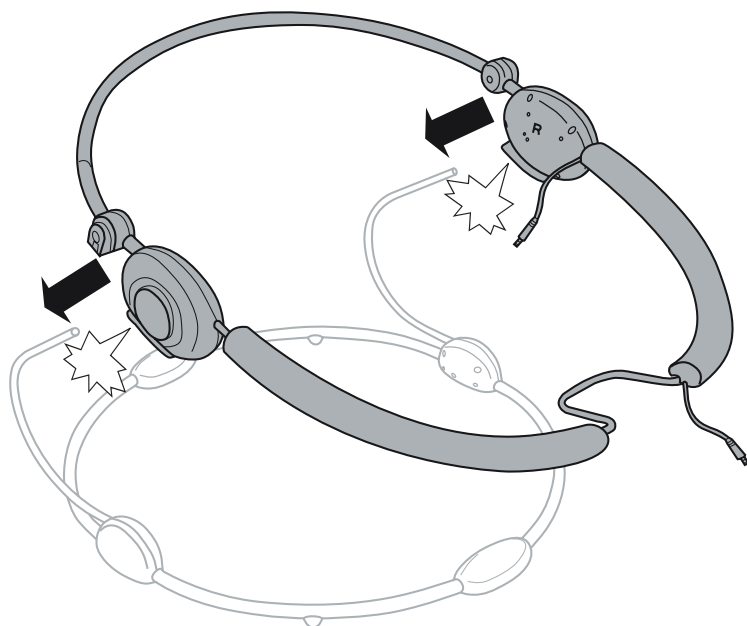

6

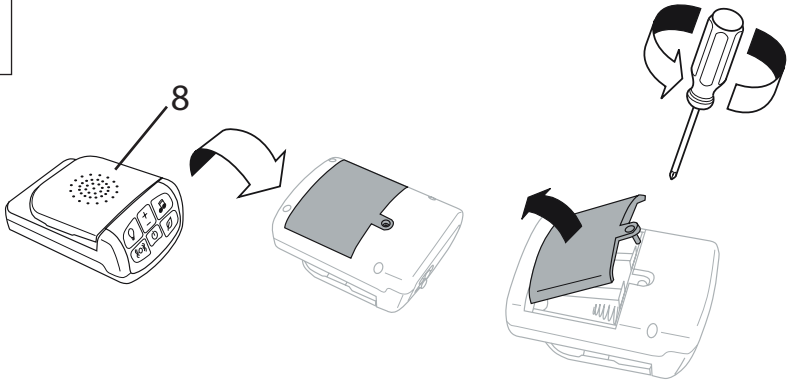

7

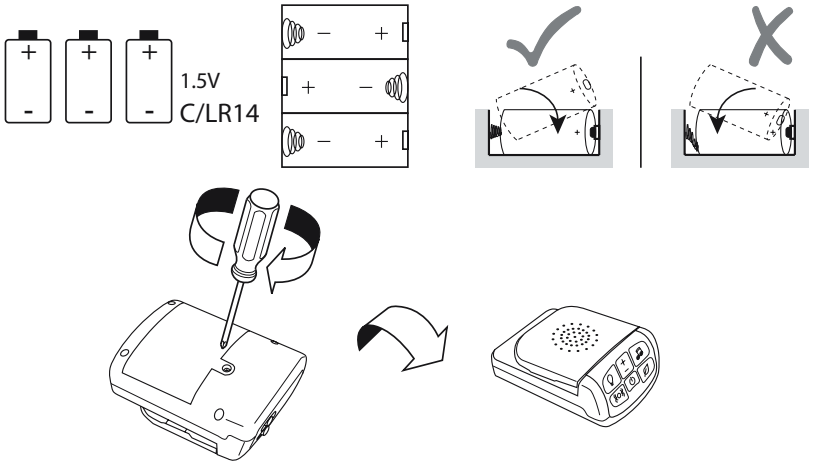

8

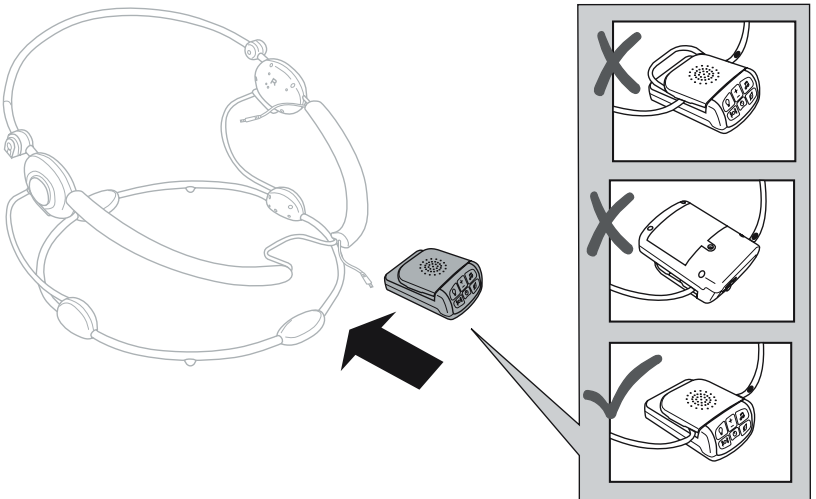



9

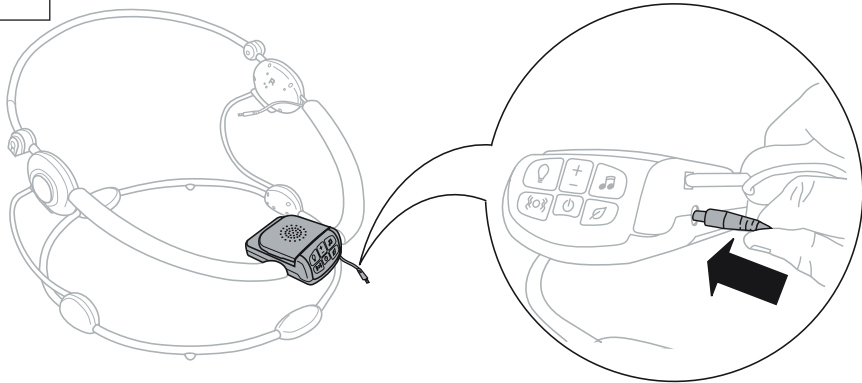

10

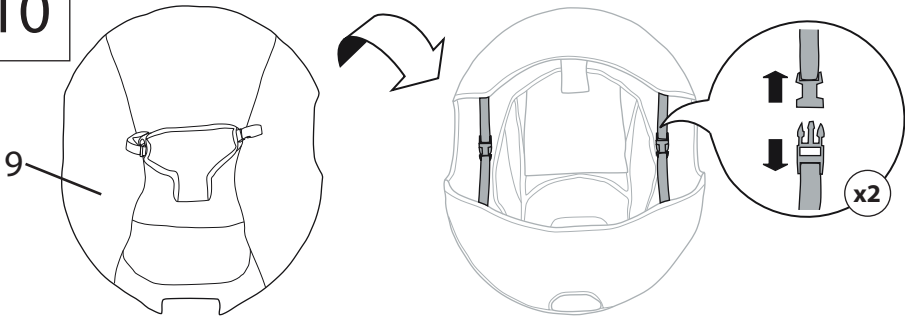

11

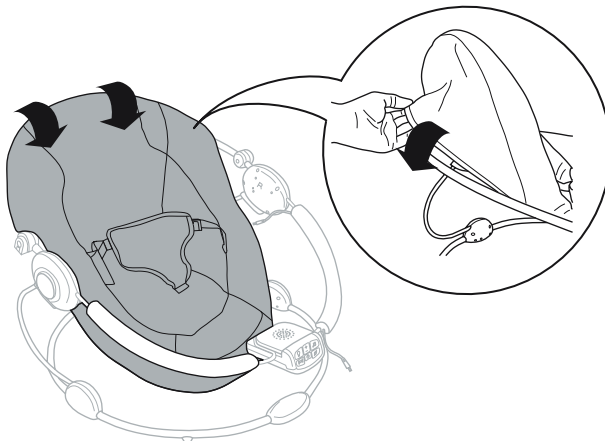

12

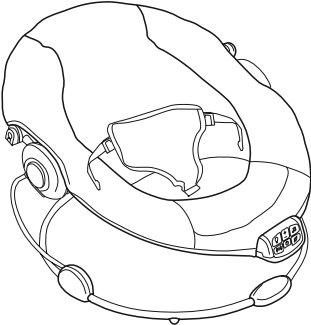
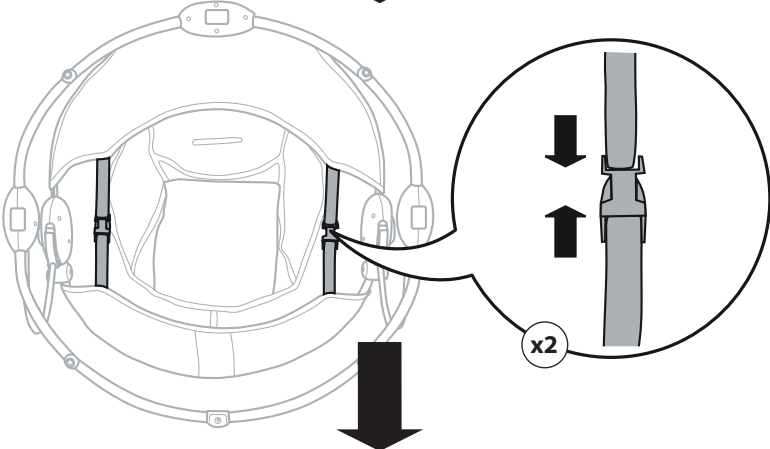
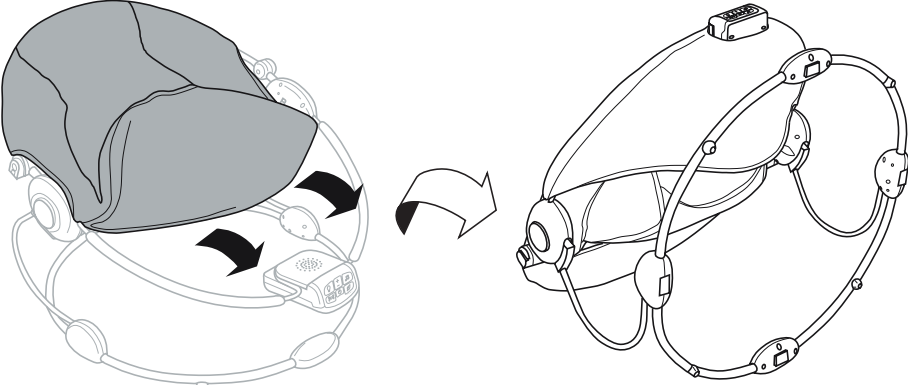

13

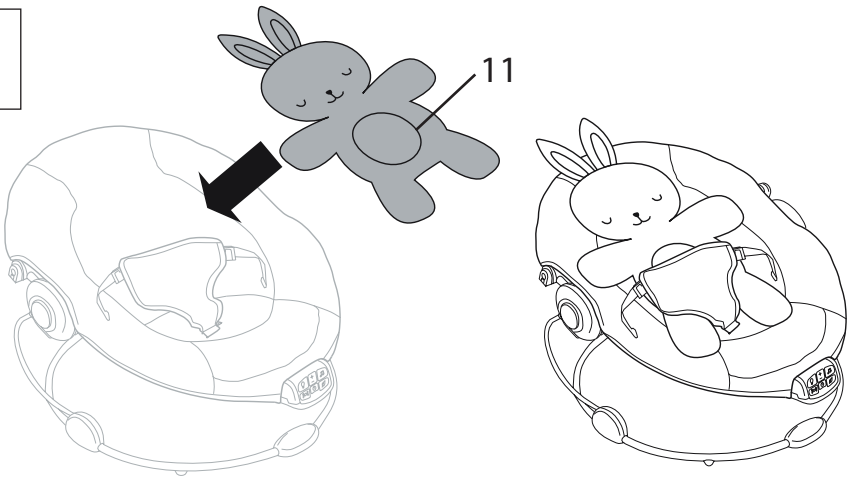

14

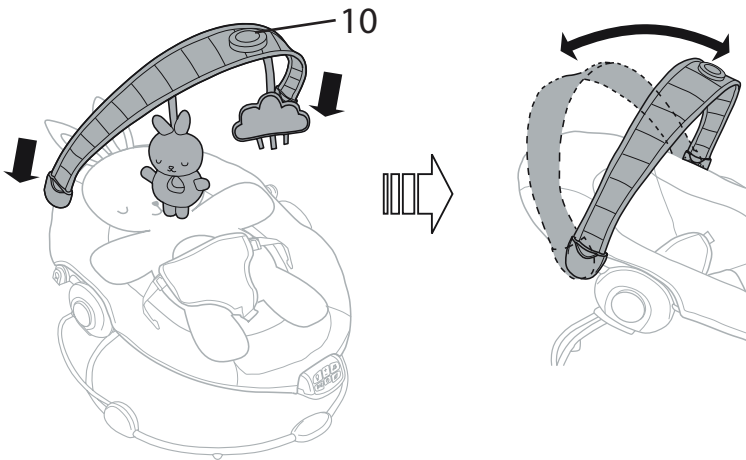

15

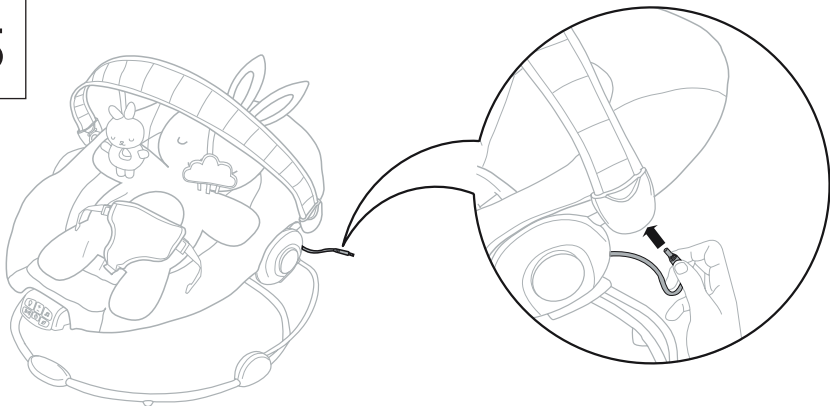

## Використання функції нахилу

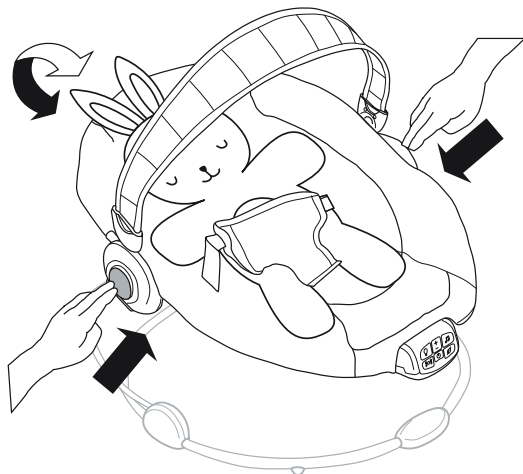

## Використання системи фіксації місця сидіння

1

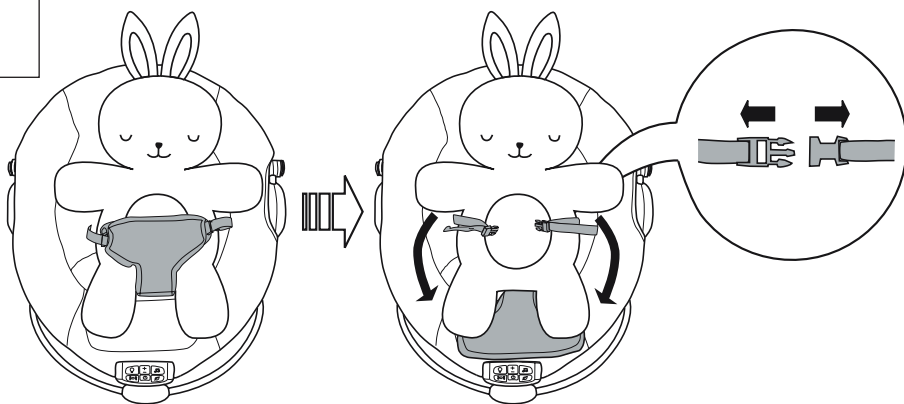



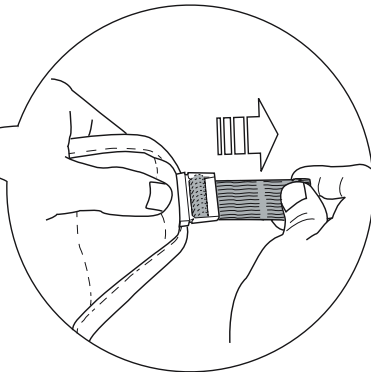
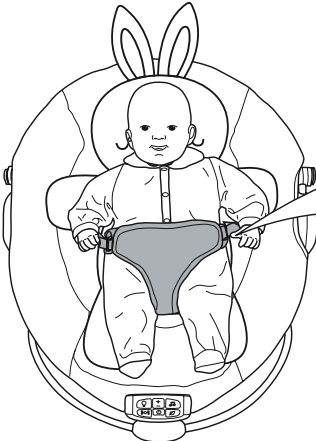
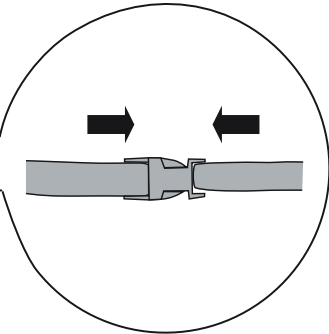

2

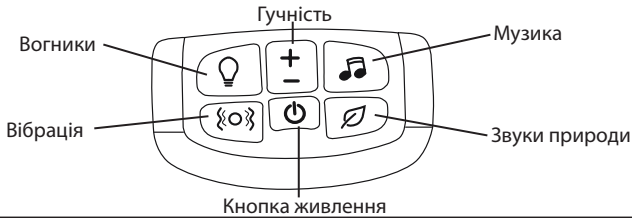

## Використання блоку управління



-  **Кнопка живлення:** Натисніть кнопку живлення, аби УВІМКН./ВИМКН. блок управління. Світлодіодний індикатор живлення світитися, функції блоку доступні. Коли кнопка живлення використовується для вимкнення пристрою, функції блоку більше не активні.
- + / - Гучність:** Натисніть кнопку Гучність, аби змінювати наступні параметри гучності: Тихо, Середній звук, Гучно чи Вимкнути звук.
-  **Вогники:** Натисніть кнопку Вогники, аби активувати вогники на ігровій дузі. Через 30 хвилин вогники автоматично припинять світитися (вимкнутья). Якщо під час відтворення звуків природи або відтворення музики підсвічування активовано, таймер освітлення синхронізується з таймером відтворення звуку.
-  **Музика:** Натисніть кнопку Музика для перемикання між налаштуваннями музикита відключенням звуку. Музика гратиме приблизно 30 хвилин до її відключення.
-  **Вібрація:** Натисніть кнопку Вібрація, аби УВІМКН./ВИМКН. функцію вібрації. Функція вібрації буде увімкнута протягом приблизно 30 хвилин до моменту її відключення.
-  **Звуки природи:** Натисніть кнопку Звуки природи для перемикання між налаштуваннями звуків природи і відключенням звуку. Звуки природи гратимуть приблизно 30 хвилин до моменту їх відключення.

## Зберігання та транспортування

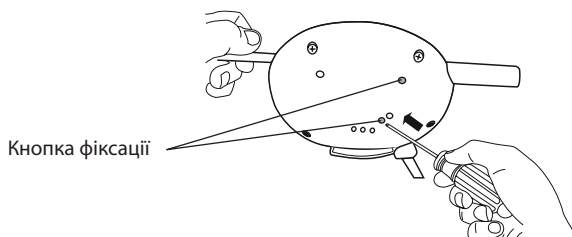

### Щоб розібрати крісло-гойдалку для зберігання:

Використайте невелику фігурну викрутку, аби натиснути на кнопку фіксації на внутрішній стороні кожної із з'єднуючих втулок на кріслі-гойдалці. Від'єднайте трубку підніжки та трубки каркаса основи від кожної з'єднуючої втулки.

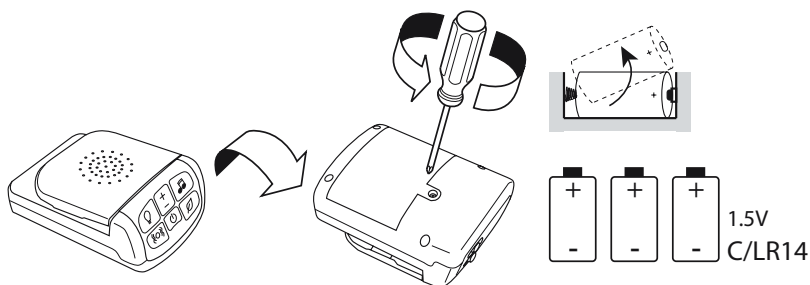

# Kids II®

**bright  
starts™**



 **baby  
einstein.**



**ingenuity**



**oBall**

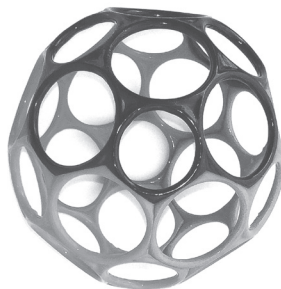

[kidsii.com/discover](http://kidsii.com/discover)

ВИГОТОВЛЕНО ДЛЯ KIDS II® • ©2018 KIDS II, INC.

**KIDS II, INC.**, АТЛАНТА, ДЖОРДЖІЯ США 30305 • 1-800-230-8190 • [www.kidsii.com/help](http://www.kidsii.com/help)

**KIDS II CANADA CO.** ТОРОНТО, ОНТАРІО КАНАДА M2J 5C2 • 1-800-230-8190

**KIDS II AUSTRALIA PTY LIMITED** КАСЛ ХІЛЛ, НОВИЙ ПІВДЕННИЙ ВЕЛЬС АВСТРАЛІЯ 2154 • (02) 9894-1855

**KIDS II JAPAN K.K.** ШІНДЖІОКУ, ТОКІО, ЯПОНІЯ, 163-0529 • (03) 5322-6081

**KIDS II US MEXICO S.A. DE C.V.** AVE. VASCO DE QUIROGA # 3900 • INT. 905-A COL • ЛОМАС ДЕ САНТА ФЕ, АЛЬВАРО ОБРЕГОН, МЕХІКО, МЕХІКО С.Р 01219 • (55) 5292-8488

**KIDS II UK LTD.** 725 SARABILITY GREEN, ЛУТОН, БЕДФОРДШИР, СПЛУЧЕНЕ КОРОЛІВСТВО, LU13LU • +44 01582 816 080

**KIDS II AMSTERDAM** • +31 20 2410934

11200\_6ES\_IS102417

